



air-only / Wärmetauscher



water heater / Wasserwärmetauscher



electric wire heater / Elektroheizung

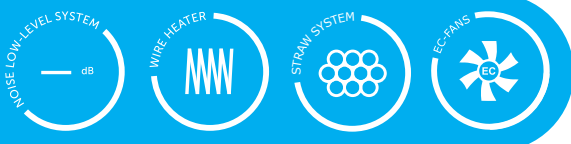

BASIC FEATURES

- Lengths: 1.0; 1.5; 2.0; 2.5 m
- **Air flow up to 5600 m³/h** (ISO 27 327-1)
- **Straw System** – maximized screening effect
- **AirGENIO Superior control integrated**
- **Energy-efficient EC fans**
- Low profile design
- Standard colour RAL 9010 (any RAL – based colours may be provided on customer's request)

The ESSENSSE NEO is low profile design air curtain for use in **retail shops, shopping centres, restaurants, administrative buildings and manufacturing facilities** with a recommended installation height up to 4 m.

The air curtain shall be installed indoors in a dry environment with ambient temperatures ranging from 0 °C up to +40 °C and relative humidity of up to 80 %. It is designed for conveying air free of fine dust, grease, chemical fumes, and other impurities. IP rating of the air curtain is IP 20. It is recommended that air curtain projects always be developed by an HVAC designer or engineer.



BASISMERKMALE

- Ausführungen in den Längen 1.0; 1.5; 2.0 und 2.5 m
- **Luftleistung bis zu 5600 m³/h** (ISO 27 327-1)
- **Straw System** – Maximierung des Abschirmungseffekts
- **AirGENIO Superior Kontrolle integriert**
- **Energiesparende EC-Motoren**
- Niedrige Einbauhöhe
- Farbe im Standard RAL 9010 (Farbliche Ausführung des Luftschleiers je nach Kundenwunsch)

Der ESSENSSE NEO ist Luftschleier für Anwendung in **Geschäften, Restaurants, Einkaufszentren, administrativen Gebäuden und Produktionshallen**, geeignet für Installationshöhe bis zu 5 m.

Der Luftschleier ist zum Betrieb in innerer, trockener Umgebung mit einer Umgebungstemperatur zwischen 0 °C bis +40 °C, mit relativer Luftfeuchtigkeit bis zu 80 % und zum Transport staubloser, fettloser Luft, die auch keine chemischen Dämpfe oder sonstige Verunreinigungen enthält vorgesehen. Der Luftschleier hat die Schutzart IP 20. Den Entwurf des Luftschleiers hat stets der Projektant von der Lufttechnik und Heizung zu lösen.



PRIMARY PARAMETERS

Air curtains with electric heaters are equipped with an automatic heat thermostat and emergency thermostat with manual reset. Air curtains with LPHW are designed for a maximum operating water temperature of +130 °C and a maximum operating pressure of 1.6 MPa.



WICHTIGSTE PARAMETER

Die Luftschleier mit Elektrowärmetauscher sind mit einem Havariethermostat mit manuellem Reset ausgestattet. Die Warmwasserwärmetauscher sind für eine max. Betriebs-temperatur des Wassers +130 °C und max. Betriebsdruck 1,6 MPa bestimmt.

VCES2-B

Type Typ	Recommended installation height [m] Empfohlene Installationshöhe [m]	Airflow volume [m³/h] *1 Luftausstoß [m³/h] *1	Acoustic pressure at 3m [dB(A)]*2 Schalldruck in 3m [dB(A)]*2	Sound power [dB(A)]*3 Schallleistung [dB (A)]*3	Weight [kg] Gewicht [kg]
		Maximal speed maximale Geschwindigkeit	Maximal speed maximale Geschwindigkeit		
VCES2B100-E0EC	3,2	1850	53,7	75,0	24
VCES2B150-E0EC		2260	53,7	75,1	31
VCES2B200-E0EC		3550	55,1	76,8	38
VCES2B250-E0EC		4450	56,3	78,2	50
VCES2B100-E1EC		1850	53,7	75,0	24
VCES2B150-E1EC		2550	53,7	75,1	31
VCES2B200-E1EC		3550	55,1	76,8	38
VCES2B250-E1EC		4450	56,3	78,2	50
VCES2B100-E2EC		1890	53,2	74,5	24
VCES2B150-E2EC		2630	53,4	74,9	31
VCES2B200-E2EC		3700	56,3	77,9	38
VCES2B250-E2EC		4340	56,3	78,1	50
VCES2B100-V2EC		1780	51,3	72,6	25
VCES2B150-V2EC		2540	51,6	73,1	32
VCES2B200-V2EC		3600	53,9	75,5	38
VCES2B250-V2EC		4280	54,1	76,0	46
VCES2B100-S0EC		1950	51,5	72,8	22
VCES2B150-S0EC		2800	51,7	73,2	28
VCES2B200-S0EC		3960	53,1	74,8	33
VCES2B250-S0EC		4710	55,9	77,8	40

Type Typ	Heater power output [kW] (*LPHW 90/70°C) Ausgangsleistung Heizgerät [kW] (*LPHW 90/70°C)	Power supply voltage [V] Power supply voltage [V]	Power supply total current [A] Gesamtstrom der Stromversorgung [A]	Motor consumption [A] Motorverbrauch [A]	Temperature increase Δt [°C]*4 Temperaturanstieg Δt [°C]*4	Frequency [Hz] Frequenz der Stromversorgung [Hz]
VCES2B100-E0EC	5	400	12,6	0,56	7,8	50/60
VCES2B150-E0EC	8	400	11,7	0,72	8,9	
VCES2B200-E0EC	10	400	14,8	0,94	8,1	
VCES2B250-E0EC	12	400	19,8	1,24	8,3	
VCES2B100-E1EC	6	400	11,0	0,56	9,8	
VCES2B150-E1EC	9	400	17,1	0,72	11,1	
VCES2B200-E1EC	12	400	21,7	0,94	10,1	
VCES2B250-E1EC	16	400	25,5	1,24	11,1	
VCES2B100-E2EC	10	400	14,1	0,23	15,2	
VCES2B150-E2EC	15	400	22,6	0,73	17,3	
VCES2B200-E2EC	19	400	28,6	0,97	15,5	
VCES2B250-E2EC	25	400	36,8	1,13	17,1	
VCES2B100-V2EC	19*	230	0,5	0,50	35,2	
VCES2B150-V2EC	27*	230	0,7	0,68	35	
VCES2B200-V2EC	38*	230	0,9	0,90	34,9	
VCES2B250-V2EC	46*	230	1,1	1,07	35,8	
VCES2B100-S0EC	-	230	0,6	0,52	-	
VCES2B150-S0EC	-	230	0,7	0,69	-	
VCES2B200-S0EC	-	230	1,0	0,93	-	
VCES2B250-S0EC	-	230	1,2	1,15	-	

*1 Airflow volume according ISO27327-1

*2 Acoustic pressure values at 3m distance for maximum speed. Directional factor: Q=2.

*3 Sound power (LWA) measurements according to ISO 27327-2.

*4 Intake air temperature +18°C, at maximum heating level and highest fan speed.

*1 Luftvolumenstrom gemäß ISO27327-1

*2 Schalldruck, gemessen in 3 m Entfernung vom Gerät bei maximaler Motorgeschwindigkeit. Richtungskoeffizient Q: 2.

*3 Schallleistung (LWA) Messungen nach ISO 27327-2 Norm

*4 Temperatur der angesaugten Luft +18°C bei maximaler Heizstufe und höchster Ventilatorgeschwindigkeit.

VCES2-C

Type Typ	Recommended installation height [m] Empfohlene Installationshöhe [m]	Airflow volume [m³/h] *1 Luftausstoß [m³/h] *1	Acoustic pressure at 3m [dB(A)]*2 Schalldruck in 3m [dB(A)]*2	Sound power [dB(A)]*3 Schalleistung [dB (A)]*3	Weight [kg] Gewicht [kg]
		Maximal speed maximale Geschwindigkeit	Maximal speed maximale Geschwindigkeit		
VCES2C100-E1EC	4	2500	60,2	81,5	26
VCES2C150-E1EC		3740	60,0	81,5	34
VCES2C200-E1EC		5030	59,4	81,1	38
VCES2C250-E1EC		5480	57,3	79,2	49
VCES2C100-V2EC		2560	55,4	76,8	27
VCES2C150-V2EC		3640	57,0	78,5	35
VCES2C200-V2EC		5120	57,6	79,2	38
VCES2C250-V2EC		5590	56,3	78,1	50
VCES2C100-S0EC		2820	56,0	77,3	24
VCES2C150-S0EC		4000	56,1	77,5	31
VCES2C200-S0EC		5590	57,9	79,6	33
VCES2C250-S0EC		5600	56,2	78,0	44

Type Typ	Heater power output [kW] (*LPHW 90/70°C) Ausgangsleistung Heizgerät [kW] (*LPHW 90/70°C)	Power supply voltage [V] Power supply voltage [V]	Power supply total current [A] Gesamtstrom der Stromversorgung [A]	Motor consumption [A] Motorverbrauch [A]	Temperature increase Δt [°C]*4 Temperaturanstieg Δt [°C]*4	Frequency [Hz] Frequenz der Stromversorgung [Hz]
VCES2C100-E1EC	10	400	14,9	1,04	11,5	50/60
VCES2C150-E1EC	15	400	23,4	1,52	12,1	
VCES2C200-E1EC	19	400	29,5	1,91	11,4	
VCES2C250-E1EC	25	400	37,5	1,81	13,5	
VCES2C100-V2EC	24*	230	1,0	0,91	35,2	
VCES2C150-V2EC	34*	230	1,4	1,34	35	
VCES2C200-V2EC	48*	230	0,5	0,44	34,9	
VCES2C250-V2EC	55*	230	1,9	1,84	35,8	
VCES2C100-S0EC		230	1,0	0,96		
VCES2C150-S0EC		230	1,4	1,40		
VCES2C200-S0EC		230	1,8	1,79		
VCES2C250-S0EC		230	1,7	1,67		

*1 Airflow volume according ISO27327-1

*2 Acoustic pressure values at 3m distance for maximum speed. Directional factor: Q=2.

*3 Sound power (LWA) measurements according to ISO 27327-2.

*4 Intake air temperature +18°C, at maximum heating level and highest fan speed.

*1 Luftvolumenstrom gemäß ISO27327-1

*2 Schalldruck, gemessen in 3 m Entfernung vom Gerät bei maximaler Motorgeschwindigkeit. Richtungskoeffizient Q: 2.

*3 Schalleistung (LWA) Messungen nach ISO 27327-2 Norm

*4 Temperatur der angesaugten Luft +18°C bei maximaler Heizstufe und höchster Ventilatorgeschwindigkeit.

LPHW parameters for water temperature gradient of 90/70 °C

Parameter des Wasserwärmetauschers bei einem Wassertemperaturgradient 90/70 °C

Type Typ	Air output Luftausstoß	Heating output Heizausstoß	Temperature at exhaust Temperatur an Abluftöffnung	Pressure loss Druckverlust	Water flow Wasserdurchfluss
	[m³/h]	[kW]	[°C]	[kPa]	[l/s]
VCES2B100-V2EC	1780	19	53,2	17,17	0,83
VCES2B150-V2EC	2540	27	53	11,67	1,18
VCES2B200-V2EC	3600	38	52,9	16,19	1,67
VCES2B250-V2EC	4280	46	53,8	25,51	2,03
VCES2C100-V2EC	2560	24	48,5	26,29	1,05
VCES2C150-V2EC	3640	34	48,4	17,85	1,49
VCES2C200-V2EC	5120	48	48,4	24,72	2,09
VCES2C250-V2EC	5590	55	50,4	35,41	2,42

* Temperature of intake air: +18 °C / Ansauglufttemperatur + 18 °C

LPHW parameters for water temperature gradient of 80/60 °C

Parameter des Wasserwärmetauschers bei einem Wassertemperaturgradient 80/60 °C

Type Typ	Air output Luftausstoß	Heating output Heizausstoß	Temperature at exhaust Temperatur an Abluftöffnung	Pressure loss Druckverlust	Water flow Wasserdurchfluss
	[m³/h]	[kW]	[°C]	[kPa]	[l/s]
VCES2 B 100 V2	1780	15,78	46,8	12,65	0,69
VCES2 B 150 V2	2540	22,31	46,5	8,44	0,98
VCES2 B 200 V2	3600	31,57	46,5	11,77	1,39
VCES2 B 250 V2	4280	38,58	47,4	18,74	1,69
VCES2 C 100 V2	2560	19,87	42,9	19,23	0,87
VCES2 C 150 V2	3640	28,01	42,7	12,85	1,23
VCES2 C 200 V2	5120	39,38	42,8	17,76	1,73
VCES2 C 250 V2	5590	45,79	44,5	25,7	2,01

* Temperature of intake air: +18 °C / Ansauglufttemperatur + 18 °C

LPHW parameters for water temperature gradient of 70/50 °C

Parameter des Wasserwärmetauschers bei Wassertemperaturgradient 70/50 °C

Type Typ	Air output Luftausstoß	Heating output Heizausstoß	Temperature at exhaust Temperatur an Abluftöffnung	Pressure loss Druckverlust	Water flow Wasserdurchfluss
	[m³/h]	[kW]	[°C]	[kPa]	[l/s]
VCES2B100-V2EC	1780	13	40,5	8,53	0,55
VCES2B150-V2EC	2540	18	40,1	5,59	0,77
VCES2B200-V2EC	3600	25	40,1	7,75	1,09
VCES2B250-V2EC	4280	31	40,9	12,56	1,35
VCES2C100-V2EC	2560	16	37,3	12,85	0,69
VCES2C150-V2EC	3640	22	37,1	8,44	0,96
VCES2C200-V2EC	5120	31	37,2	11,58	1,36
VCES2C250-V2EC	5590	36	38,6	17,07	1,59

* Temperature of intake air: +18 °C / Ansauglufttemperatur + 18 °C

LPHW parameters for water temperature gradient of 60/40 °C

Parameter des Wasserwärmetauschers bei Wassertemperaturgradient 60/40 °C

Type Typ	Air output Luftausstoß	Heating output Heizausstoß	Temperature at exhaust Temperatur an Abluftöffnung	Pressure loss Druckverlust	Water flow Wasserdurchfluss
	[m³/h]	[kW]	[°C]	[kPa]	[l/s]
VCES2B100-V2EC	1780	9	34,1	5	0,4
VCES2B150-V2EC	2540	13	33,7	3,14	0,56
VCES2B200-V2EC	3600	18	33,8	4,41	0,79
VCES2B250-V2EC	4280	23	34,5	7,26	0,99
VCES2C100-V2EC	2560	11	31,8	7,36	0,5
VCES2C150-V2EC	3640	16	31,5	4,71	0,69
VCES2C200-V2EC	5120	22	31,6	6,47	0,98
VCES2C250-V2EC	5590	27	32,8	9,71	1,16

* Temperature of intake air: +18 °C / Ansauglufttemperatur + 18 °C

Recommended mixing points for LPHW

Type Typ	Control module Steuerungsmodul	90/70 °C	80/60 °C	70/50 °C	60/40 °C
VCES2B100-V2EC	RGJ-VCES2-SU	ZV-3-24V-04,0	ZV-3-24V-04,0	ZV-3-24V-02,5	ZV-3-24V-01,6
VCES2B150-V2EC	RGJ-VCES2-SU	ZV-3-24V-06,3	ZV-3-24V-04,0	ZV-3-24V-04,0	ZV-3-24V-02,5
VCES2B200-V2EC	RGJ-VCES2-SU	ZV-3-24V-06,3	ZV-3-24V-06,3	ZV-3-24V-06,3	ZV-3-24V-04,0
VCES2B250-V2EC	RGJ-VCES2-SU	ZV-3-24V-12,0	ZV-3-24V-06,3	ZV-3-24V-06,3	ZV-3-24V-04,0
VCES2C100-V2EC	RGJ-VCES2-SU	ZV-3-24V-06,3	ZV-3-24V-04,0	ZV-3-24V-04,0	ZV-3-24V-02,5
VCES2C150-V2EC	RGJ-VCES2-SU	ZV-3-24V-06,3	ZV-3-24V-06,3	ZV-3-24V-04,0	ZV-3-24V-04,0
VCES2C200-V2EC	RGJ-VCES2-SU	ZV-3-24V-12,0	ZV-3-24V-06,3	ZV-3-24V-06,3	ZV-3-24V-04,0
VCES2C250-V2EC	RGJ-VCES2-SU	ZV-3-24V-12,0	ZV-3-24V-12,0	ZV-3-24V-06,3	ZV-3-24V-06,3

Empfohlen für den Wasserventil des Wasserwärmetauschers

MAIN PARTS

HAUPTTEILE

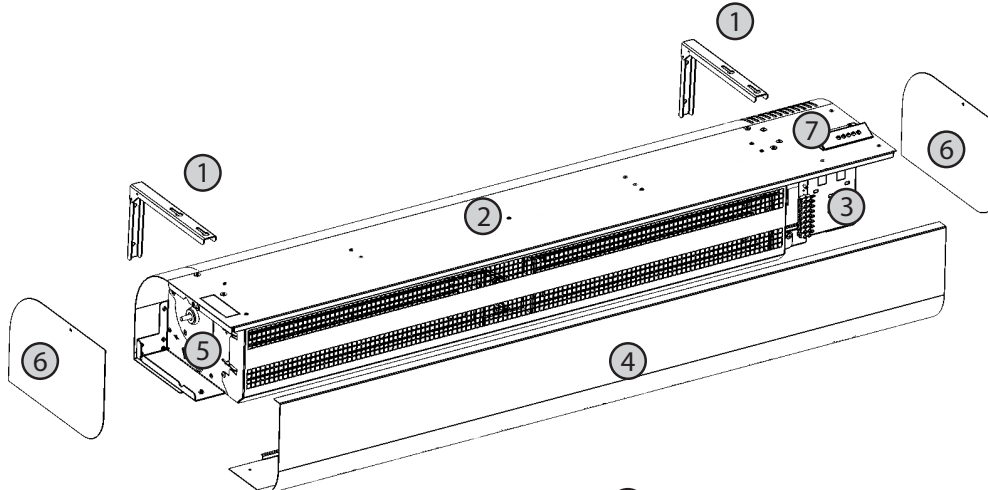

- ① Mounting brackets (included with delivery)
- ② Top cover
- ③ Connection dock for controls module
- ④ Intake grill
- ⑤ Connection dock for LPHW (only on water versions)
- ⑥ Side cover
- ⑦ Main power supply connection

- ① Montagehalterungen (im Lieferumfang enthalten)
- ② Obere Abdeckung
- ③ Bereich für den Anschluss des Regelungsmoduls
- ④ Saugabdeckung
- ⑤ Anschluss für den Wasserwärmetauscher (nur an Wasserversionen)
- ⑥ Seitenabdeckung
- ⑦ Hauptstromversorgung Anschlusspunkt



INSTALLATION AND ASSEMBLY

- The air curtain must be installed in a horizontal position only.
- The air curtain shall be located as close as possible to the top edge of the doorway, and a distance from walls that is in accordance with fire safety and building codes of the country where unit is installed. For manufacturer recommended distance see figures below.
- To ensure proper function it is recommended that the air curtain overlaps the doorway by 100 mm on both sides.
- Correct operation of the air curtain requires that specified distances from the surrounding objects are observed, see figure.
- Please take note of water and power supply connections when installing air curtain.
- The air curtain shall be installed using supplied brackets.



INSTALLATION UND MONTAGE

- Der Luftschleier kann nur in horizontaler Lage installiert werden
- Der Luftschleier ist so nah wie möglich zur oberen Kante der Türöffnung anzubringen, in Abhängigkeit von Brandvorschriften in gegebenem Land, siehe Abb.
- für die richtige Funktion wird empfohlen, den Luftschleier auf jeder Seite um 100mm breiter als die Türöffnung zu haben
- für die richtige Funktion des Luftschleiers sind die Abstandsentfernungen des Luftschleiers, siehe Abbildung, zu beachten
- bei der Installation muss die Schaltung des Luftschleiers auf die Warmwasser- und Stromzuführung berücksichtigt werden
- Zum Aufhängen des Luftschleiers werden beigegefügte Halterungen verwendet.

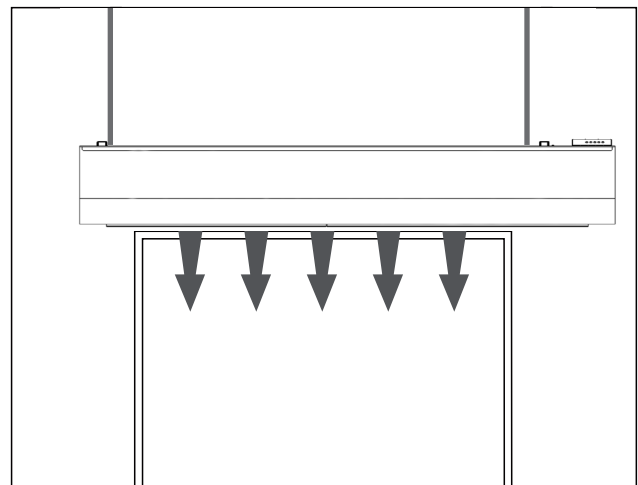
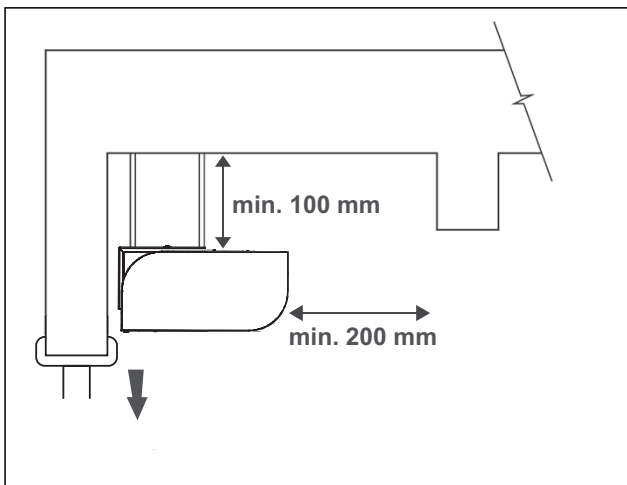

Air curtain dimensions
Abmessungen des Luftschleiers

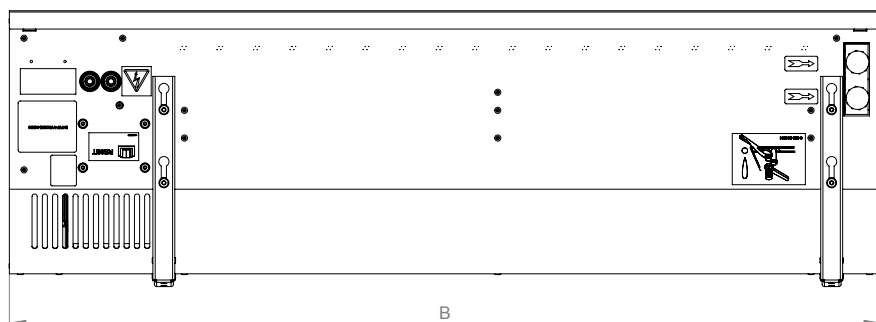
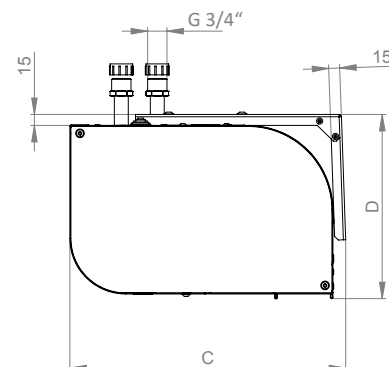
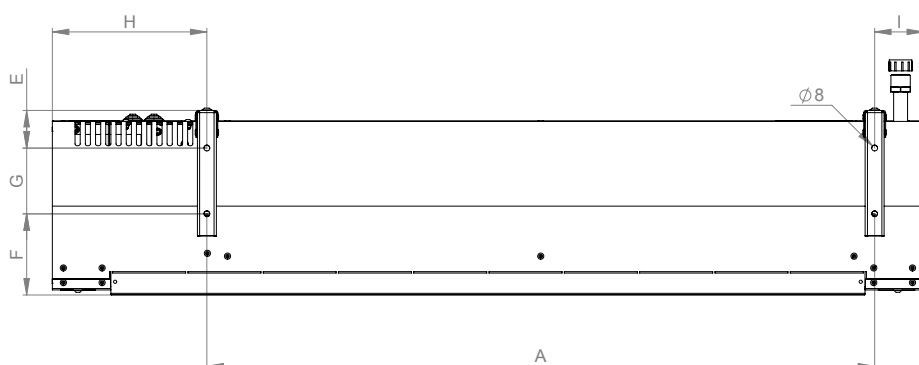

Type Typ	A	B	C	D	E	F	G	H	I
VCES2B100-...EC	913	1190	377	252	51	111	90	211	67
VCES2C100-...EC	913	1190	377	252	51	111	90	211	67
VCES2B150-...EC	1321	1600	377	252	51	111	90	211	67
VCES2C150-...EC	1321	1600	377	252	51	111	90	211	67
VCES2B200-...EC	1822	2100	377	252	51	111	90	211	67
VCES2C200-...EC	1822	2100	377	252	51	111	90	211	67
VCES2B250-...EC	2232	2510	377	252	51	111	90	211	67
VCES2C250-...EC	2232	2510	377	252	51	111	90	211	67



CONTROL

Overview of functions and sensor connections



STEUERUNG

Übersicht der Funktionen und Sensoranschlüsse



Touch screen display
Touchscreen-Display



Integrated timer
Integrierter Timer



Manual / Auto control mode
Manuell / Automatisch Steuermodus



Temperature measurement (All temperature NTC sensors included, temperature shown on display)
Temperaturmessung (Alle Temperatur-NTC-Sensoren enthalten, Temperatur wird auf dem Display angezeigt)



Control of airflow in 5 steps
Kontrolle der Luftströmung in 5 Stufen



Chaining air curtains 1+10 (Master-Slave air curtains)
Luftschleierverkettung 1+10 (Master-Slave Luftschleier)



PWM control of electric heater
PWM-Steuerung der elektrischen Heizung



Self learning mode
Selbstlernmodus



0-10V control of valve actuator for LPHW coil
0-10V Steuerung des Ventilstellglied für LPHW Erhitzer



BMS connection - Modbus RTU,TCP
BMS-Anschluss - Modbus RTU,TCP



Integrated antifreeze protection of LPHW
Integrierter Frostfreihaltung des Wasserwärmetauschers



Error contact
Fehlerkontakt



Possibility of connecting a door contact and external control switch
Türkontakt anschliessbar und externer Steuerschalter



2nd control panel ready
2. Bedienelement bereit

Overview of the AirGENIO smart functions

Regimes

Heating boost

- immediate start of heating at max output when doors are open to keep comfortable heat inside



Überblick über die AirGENIO Smart-Funktionen

Betriebsmodi

Heizungs-Boost

-Der Luftschleier beginnt bei offenen Türen sofort mit maximaler Leistung zu heizen, um den Wärmekomfort der Innenumgebung zu sichern.

Smart door function

- self learning regime ensuring smooth air curtain running without useless start-ups at frequent door openings. Saves energy and prolongs the air curtain 's working life.



Self Door

- Selbstlernender Modus, der einen ruhigen Betrieb des Luftschleiers gewährleistet (ohne überflüssiges Starten beim häufigen Öffnen von Türen). Spart Energie und verlängert die Lebensdauer des Luftschleiers.

Night mode

- during the pre-set night period air curtain can be switched off completely, or used to heat up the room. Possibility to set lower requested temperature for the night regime.



Nachtbetrieb

- Während der voreingestellten Nachtperiode kann der Luftschleier vollständig abgeschaltet oder zur Heizung des Raums verwendet werden. Für den Nachtbetrieb können niedrigere Temperaturen eingestellt werden.

Summer mode

- to avoid waste of energy for heating, within a pre-set „summer season“, the heating is allowed only if the difference between the outside and inner temperature is higher than pre-set scale.



Sommerbetrieb

- Um während der vorgegebenen "Sommersaison" keine Heizenergie zu verschwenden, ist das Heizen nur erlaubt, wenn der Unterschied zwischen Außen- und Innentemperatur höher ist als der vorgegebene Wert.

Smart control

- air curtain evaluates its own temperature on outlet and the temperature outside and inside the room. The air speed and heating output is modified according to the required temperature, time programme and open/closed door. All parameters are evaluated in order to get the maximal output at the lowest possible operating costs.



Intelligente Steuerung

- Der Luftschleier bewertet die Lufttemperatur an der Ausblasöffnung sowie die Außen- und die Raumtemperatur. Luftdurchsatz und Heizleistung werden angepasst entsprechend der Wunschtemperatur, dem Zeitprogramm und den offenen/ geschlossenen Türen. Alle Parameter werden bewertet, um eine maximale Leistung bei möglichst niedrigen Betriebskosten zu erreichen.



Chaining example

Global Door contact function active
Vordere-Türkontakt ist aktiv

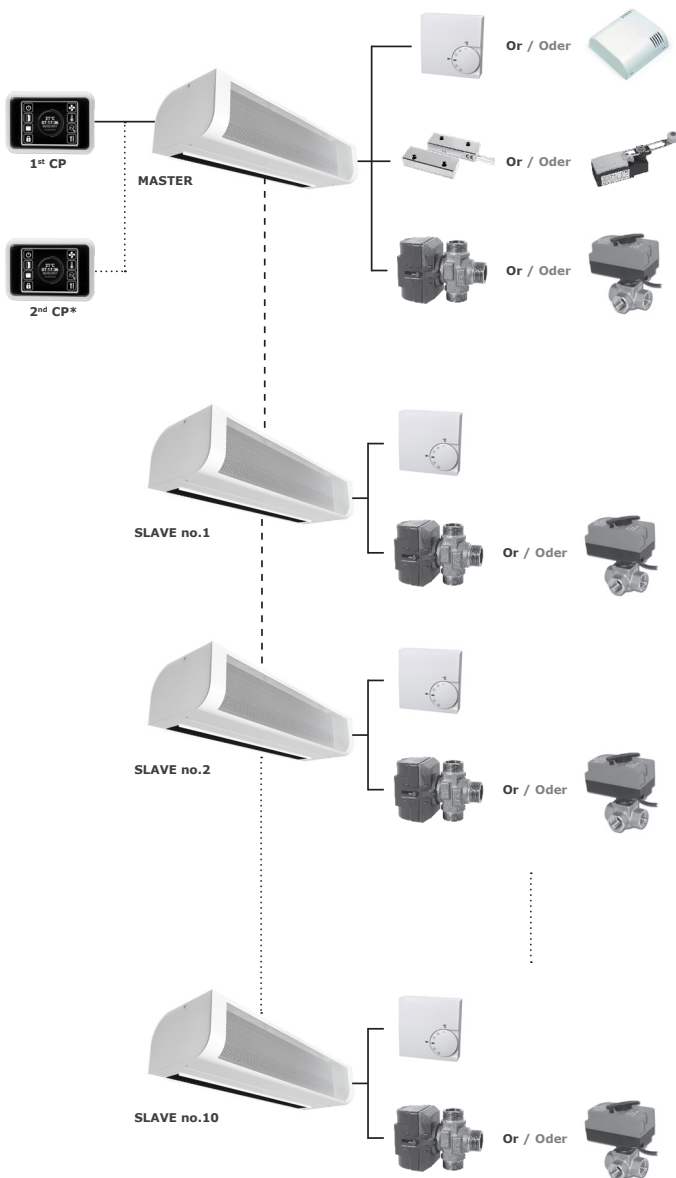

Verkettungsbeispiel

Global Door contact function not active
Vordere-Türkontakt ist aktiv

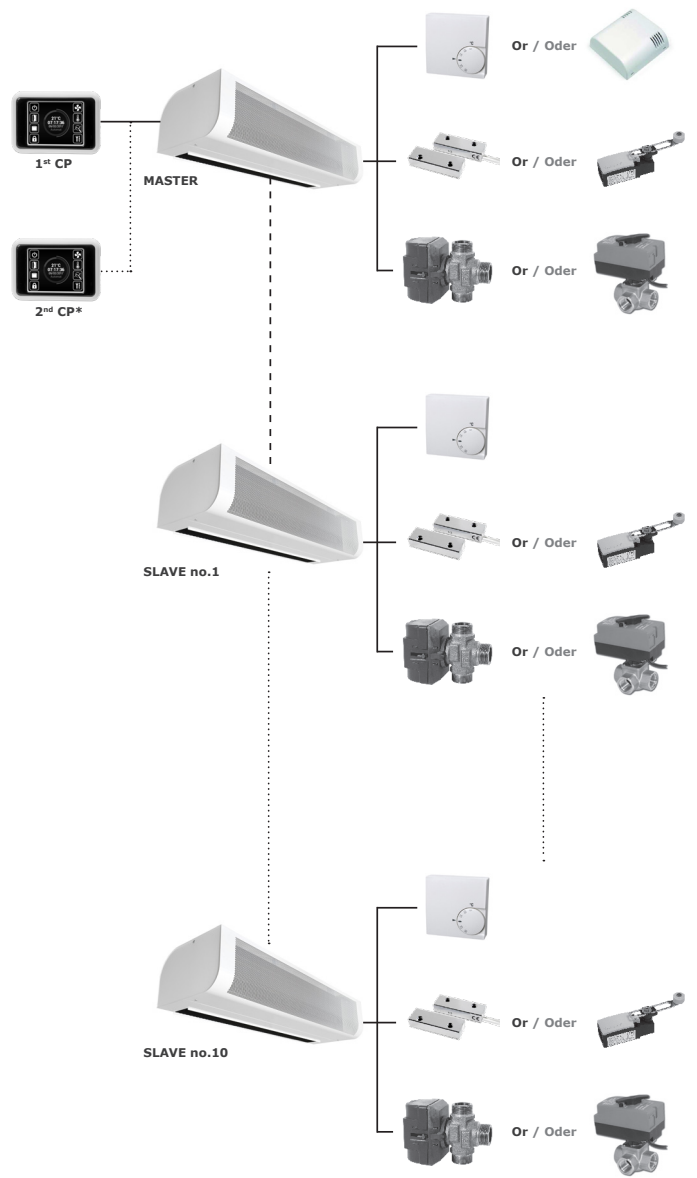

*) Optional accessories

*) Optionales Zubehör

OPTIONAL ACCESSORIES

More details can be found on the relevant page in this catalogue

3-way valve with servo drive (0-10V)
ZV-3-24V-XX



Room thermostat
TER-P



Room temperature sensor
CT-ROOM



Mechanical door switch
DS



Magnetic door contact
DK-1



Magnetic door contact in a metal housing
with higher protection against mechanical damage
DK-B-3



2nd Control panel
ND-REMOTE-CONTROL



OPTIONALES ZUBEHÖR

Weitere Details finden Sie auf der entsprechenden Seite in diesem Katalog

3-Wege-Ventil mit Servoantrieb (0-10V)
ZV-3-24V-XX

Raumthermostat
TER-P

Raumsensor
CT-ROOM

Mechanischer Türkontaktschalter
DS

Magnetischer Türkontaktschalter
DK-1

Magnetischer Türkontaktschalter in einem Metallgehäuse mit höheren Schutz vor mechanischer Beschädigung
DK-B-3

2. Bedienelement
ND-REMOTE-CONTROL

WIRING DIAGRAMS

SCHALTPLÄNE



**SUPERIOR
MASTER**

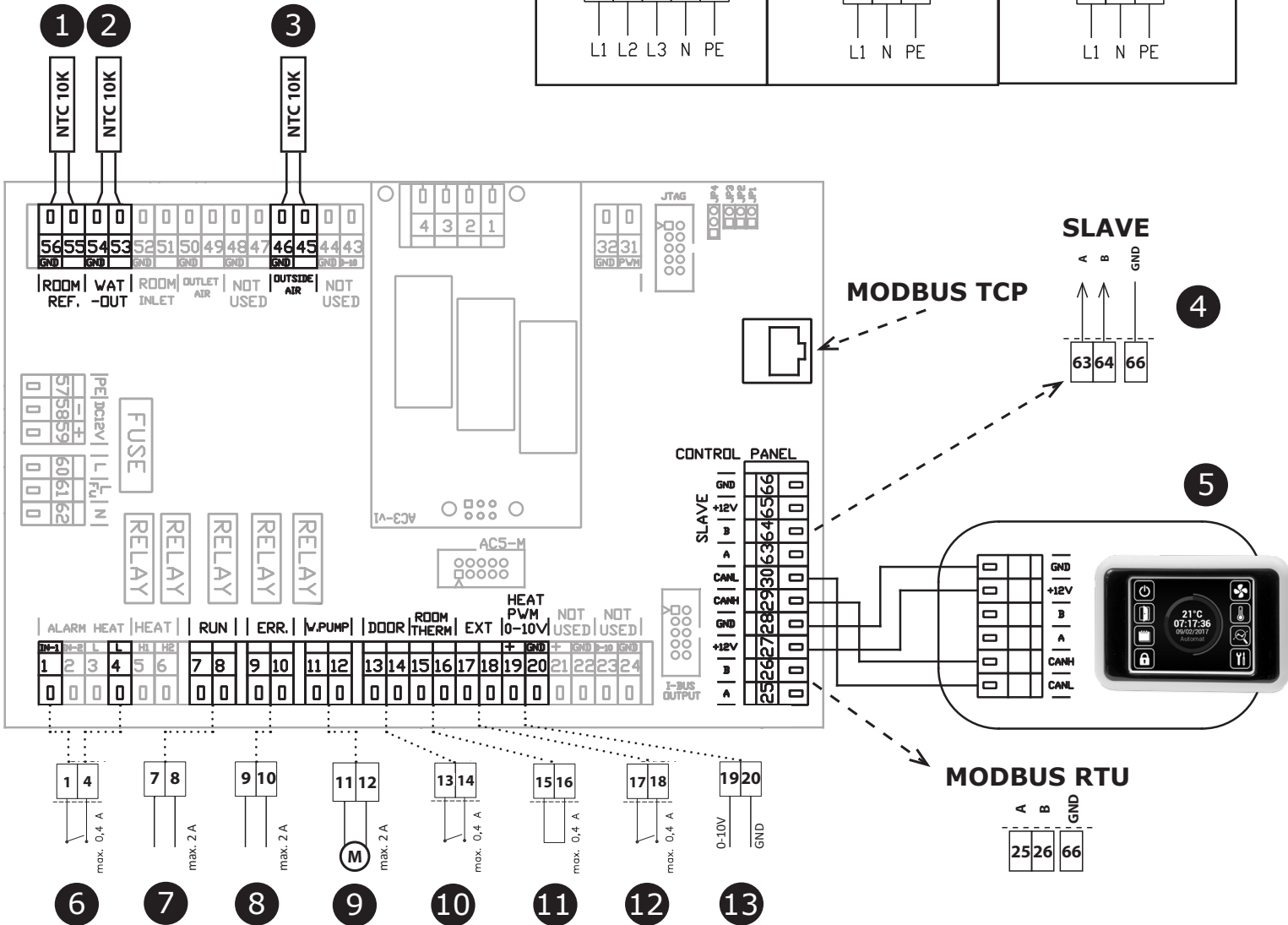
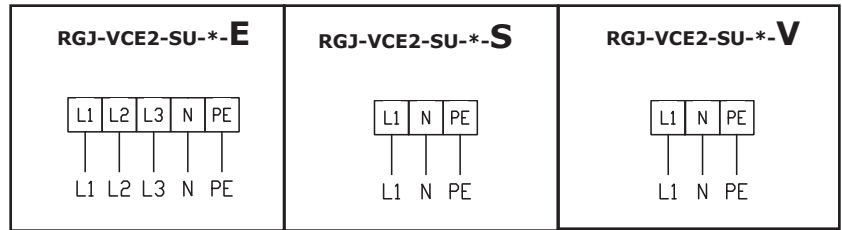

	EN	DE
1	Room sensor (accessories)	Raumsensor (Zubehör)
2	LPHW out sensor (included in delivery)	Wasserausgangssensor (Im Lieferumfang enthalten)
3	Outside air sensor (included in delivery)	Außenlufttemperatursensor (Im Lieferumfang enthalten)
4	Signal to SLAVE unit	Signal zur SLAVE Einheit
5	Control panel	Bedienelement
6	Antifreeze thermostat (NC)	Frostschutzzfühler (NC)
7	RUN contact (relay contact, NO/NC)	RUN-kontakt (Relaiskontakt, NO/NC)
8	ERROR contact (relay contact, NO/NC)	ERROR-kontakt (Relaiskontakt, NO/NC)
9	Water pump (relay contact)	Wasserpumpe (Relaiscontact)
10	DOOR contact (input, NO/NC)	Türkontakt (Eingang, NO/NC)
11	Room thermostat (input, NO/NC)	Raumthermostat (Eingang, NO/NC)
12	External control (input, NO/NC)	Externe Steuerung (Eingang, NO/NC)
13	Water valve control (0-10V)	Wasserventil (0-10V)

WIRING DIAGRAMS

SCHALTPLÄNE



**SUPERIOR
SLAVE**

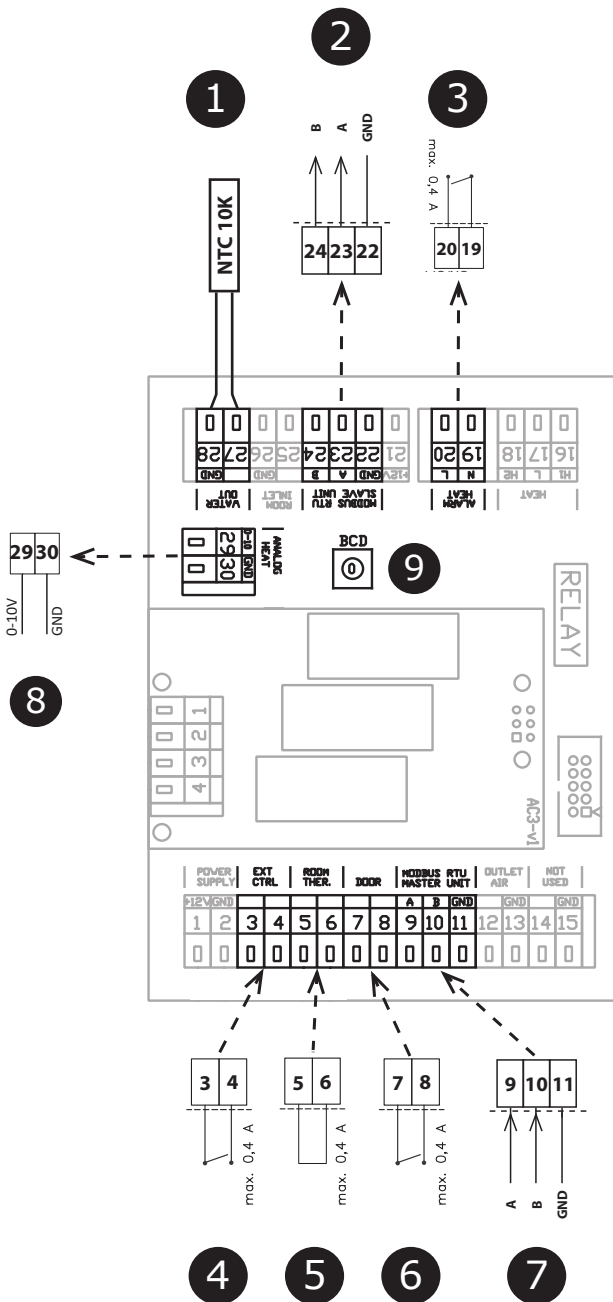
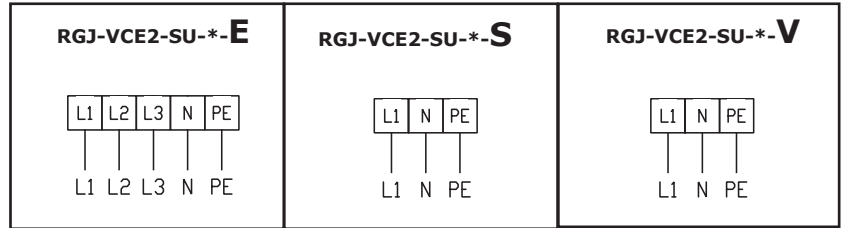

EN	
1	LPHW out sensor (included in delivery)
2	Signal to SLAVE unit
3	Antifreeze thermostat (NC)
4	External control - ON/OFF
5	Room thermostat (input)
6	DOOR contact (input)
7	Signal from MASTER unit
8	Water valve control (0-10V)

DE	
1	Wasserausgangssensor (Im Lieferumfang enthalten)
2	Signal zur SLAVE Einheit
3	Frostschutzfühler (NC)
4	Externe Steuerung - AN/AUS
5	Raumthermostat (Eingang)
6	Türkontakt (Eingang)
7	Signal aus der MASTER Einheit
8	Wasserventil (0-10V)

9	
SLAVE	BCD
1	1
2	2
3	3
4	4
5	5
6	6
7	7
8	8
9	9
10	A

WIRING DIAGRAMS
Chaining

SCHALTPLÄNE
Verkettungs

SUPERIOR

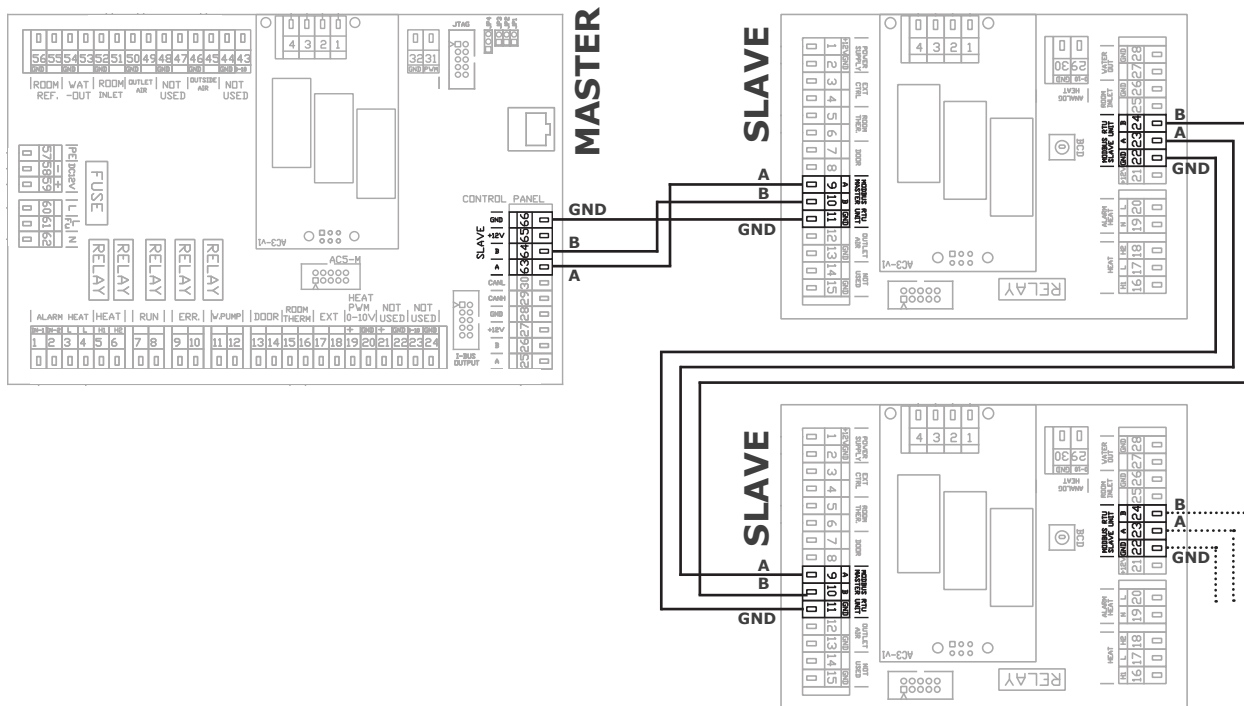

Chaining

Verkettungs

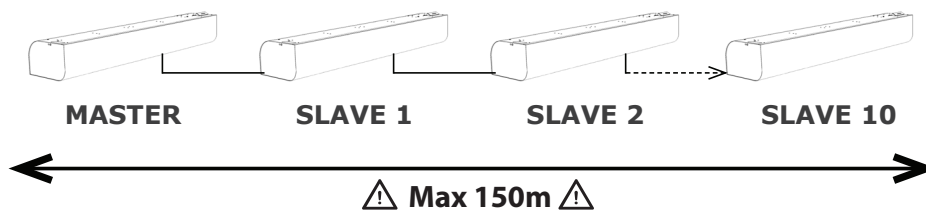

KEY TO CODING

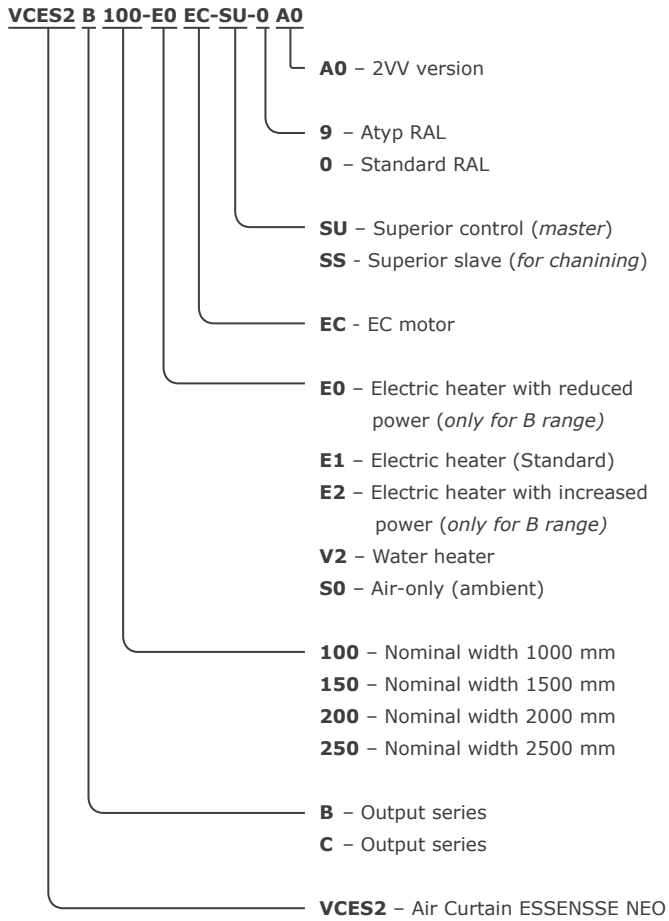

KENNZEICHNUNGSSCHLÜSSEL

