



PARTNER
IN VENTILATION
2VV.CZ

DE

VENUS

Standard version

INSTALLATION, BEDIENUNG
UND HANDHABUNG

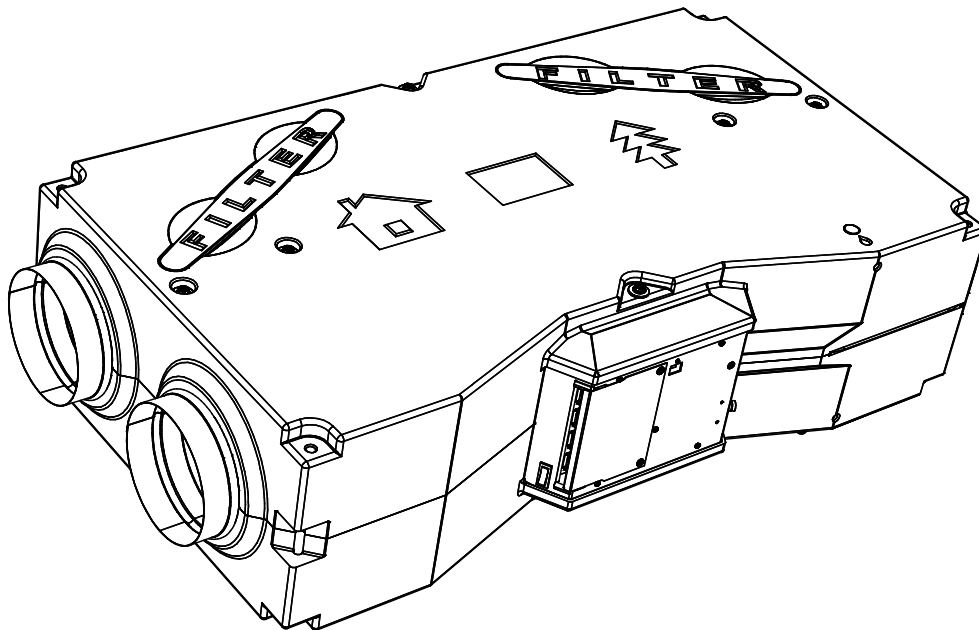

H02-0311-0513-20









4-118-0016



1. VOR DER INBETRIEBNAHME

Zur besseren Orientierung befinden sich im Text des Handbuchs folgende Symbole. Die folgende Tabelle beschreibt die Symbole und ihre Bedeutung.

Symbol	Bedeutung
	Warnung oder Hinweis
 ACHTUNG!	
 UNBEDINGT BEACHTEN!	Wichtige Anweisungen
 SIE BENÖTIGEN	Praktische Tipps und Informationen
 TECHNISCHE INFORMATIONEN	Weitere ausführliche technische Informationen
	Referenz zu einem anderen Abschnitt



Lesen Sie vor der Installation sorgfältig **den Abschnitt über den sicheren Betrieb des Wärmerückgewinnungsgeräts**, dort finden Sie alle Anweisungen für den sicheren und korrekten Betrieb des Produkts.

Dieses Handbuch enthält wichtige Anweisungen für die korrekte Montage des Wärmerückgewinnungsgeräts. Lesen Sie die folgenden Anweisungen vollständig durch, bevor Sie das Gerät montieren! Der Hersteller behält sich das Recht zu Änderungen, einschließlich an der technischen Dokumentation, ohne vorherige Ankündigung vor. Bewahren Sie das Handbuch zur späteren Verwendung gut auf. Betrachten Sie die Anweisungen darin als Teil des Produkts.

Konformitätserklärung

Die Konformitätserklärung finden Sie auf unserer Webseite www.2vv.cz.

2. ARMATUREN

2.1 ÜBERPRÜFEN DER LIEFERUNG

UNBEDINGT BEACHTEN!

- Überprüfen Sie sofort nach der Lieferung, dass das verpackte Produkt nicht beschädigt ist. Wenden Sie sich bei einer beschädigten Verpackung an den Spediteur.
- Wenn eine Reklamation nicht sofort erfolgt, können später gemeldete Schäden nicht mehr geltend gemacht werden.
- Überprüfen Sie, dass Sie den bestellten Produkttyp erhalten haben. Wenn Sie nicht das bestellte Gerät erhalten haben, öffnen Sie die Verpackung nicht und melden Sie den Fehler sofort dem Lieferanten.
- Prüfen Sie nach dem Auspacken des Produkts, ob die Geräte und das Zubehör in Ordnung sind. Wenden Sie sich im Zweifelsfall an den Lieferanten.
- Versuchen Sie keinesfalls, ein beschädigtes Gerät in Betrieb zu nehmen.
- Wenn Sie das Gerät nicht sofort nach dem Erhalt auspacken wollen, muss es in einem trockenen Raum bei einer Temperatur zwischen **+5 °C und +35 °C** gelagert werden.
- Dieses Produkt ist nicht für die Benutzung von Personen (einschließlich Kindern) vorgesehen, deren physische, Sinnes- oder geistige Unfähigkeit oder Mangel an Erfahrung und Wissen die sichere Anwendung der Produkte nicht zulässt, wenn sie nicht beaufsichtigt werden oder wenn sie nicht von einer für ihre Sicherheit verantwortliche Person über die Anwendung des Produkts unterwiesen wurden.
- Kinder sollten beaufsichtigt werden, um zu gewährleisten, dass sie nicht mit dem Gerät spielen.

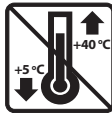

	Das gesamte verwendete Verpackungsmaterial ist umweltfreundlich und kann daher wiederverwendet oder recycelt werden. Bitte tragen Sie aktiv zum Umweltschutz bei, und stellen Sie die regelmäßige Entsorgung und das Recycling des Verpackungsmaterials sicher.	
--	---	--

2.2 AUSPACKEN DES GERÄTS

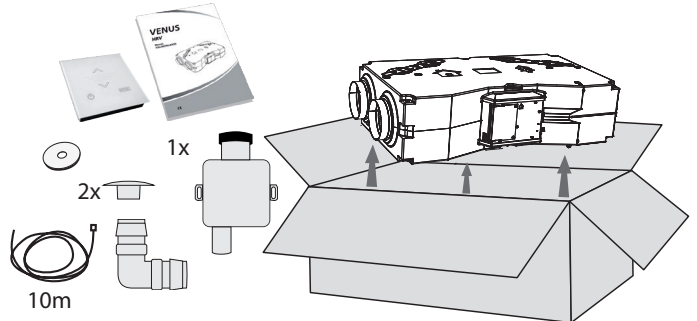

UNBEDINGT BEACHTEN!

- Wenn dieses Wärmerückgewinnungsgerät bei einer Temperatur von weniger als 0°C transportiert wurde, muss es mindestens 2 Stunden ausgeschaltet bleiben, damit sich die Temperatur im Inneren des Geräts an die Umgebungstemperatur anpassen kann.

3. HAUPTELEMENTE

- 1 Eingangsstutzen
- 2 Ausgangsstutzen
- 3 Wärmetauscher
- 4 Ventilatoren
- 5 Reglungsbox
- 6 Kondensatableitung
- 7 Filter

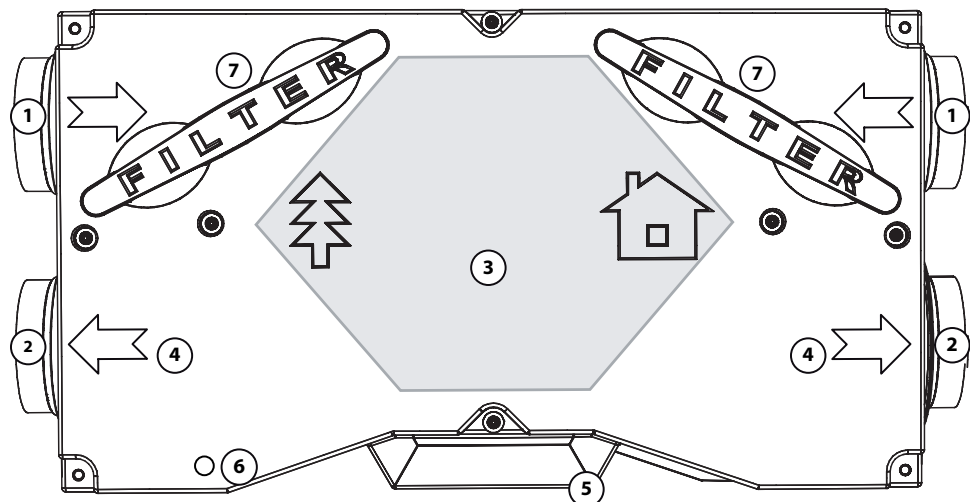

4. ABMESSUNGEN

HRV14, HRV15 und HRV30:

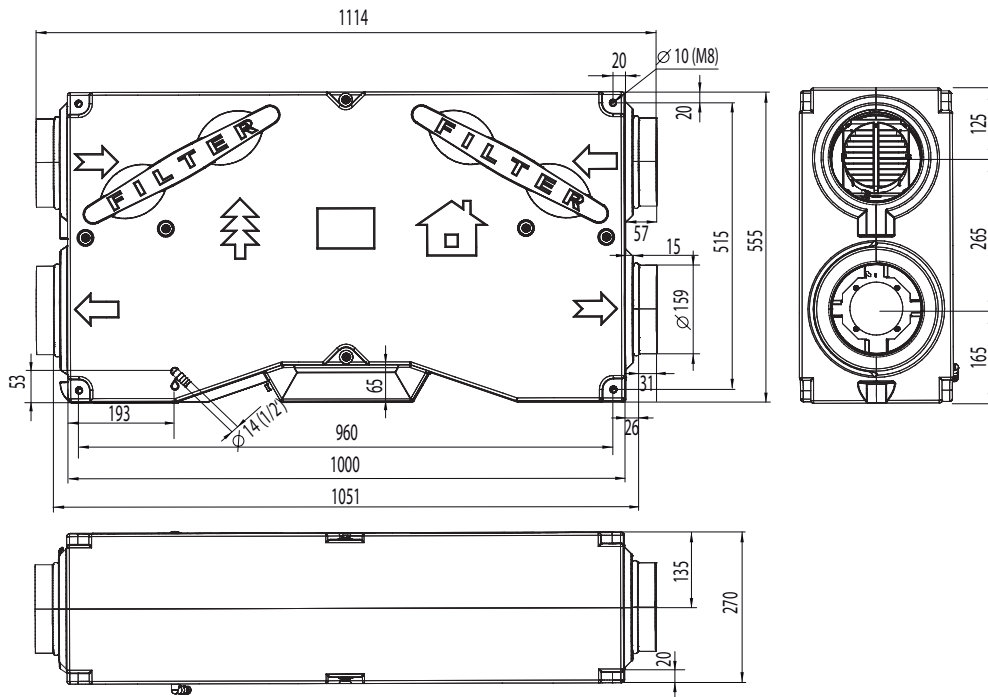

HRV50 und HRV70

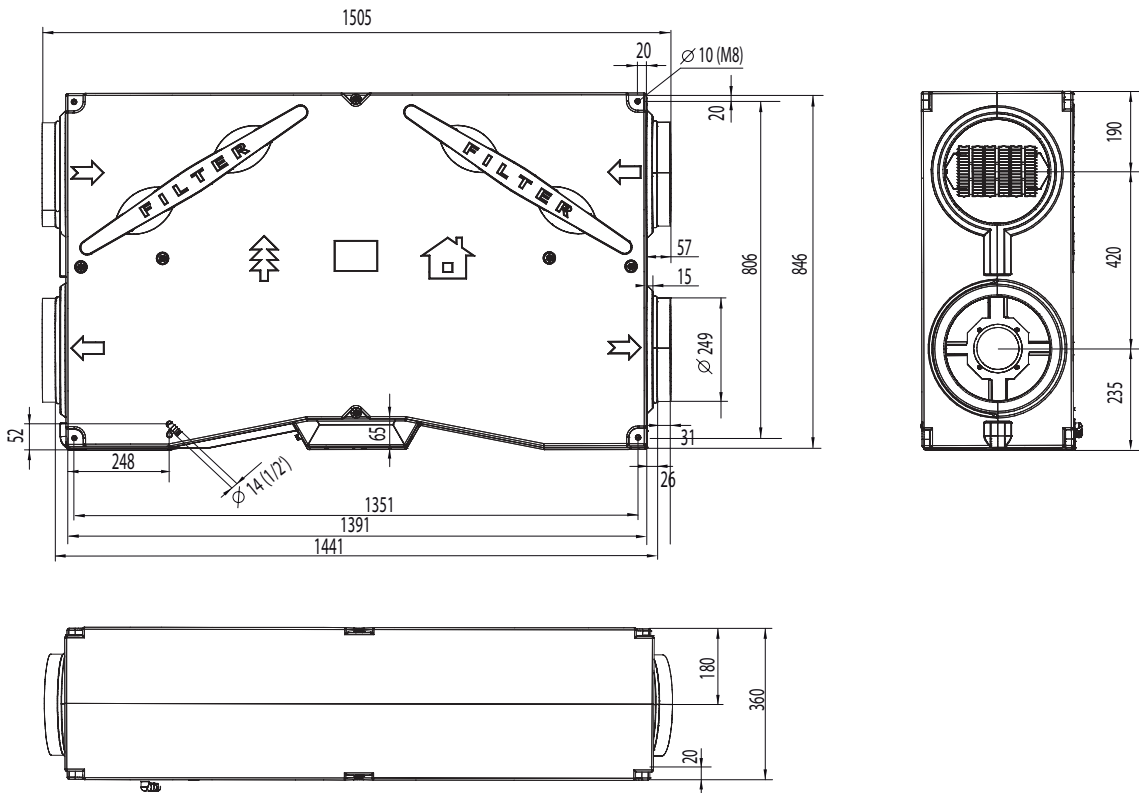

5. TECHNISCHE PARAMETER

Typ	Maximaler Luftstrom [m³/h]	Versorgungsfilterklasse	Abluftfilterklasse	Phasen [Anzahl]	Spannung [V]	Frequenz [Hz]	Ventilatorleistung [W]	Vorwärmereingang [kW]	Gewicht [kg]	L _p A bei 3 m [dB]	Geräusch Umgebung L _v A [dB]	Geräusch Saugzuluft L _v A [dB]	Geräusch Sauga-bluft L _v A [dB]	Leitungs-durchmesser [mm]	Geräte-höhe [mm]	Geräte-breite [mm]	Unit (Geräte-länge) [mm]
HRV14EC	185	F7	G4	1	230	50/60	53	0,6	19,5	37,7	59,0	57,9	66,2	160	270	555	1000
HRV15AC	185	M5+G2	G4	1	230	50	105	1,0	17,4	37,3	58,6	55,1	64,8	160	270	555	1000
HRV15EC	175	F7	G4	1	230	50/60	65	1,0	17,2	37,7	59	57,9	66,2	160	270	555	1000
HRV30AC	265	M5+G2	G4	1	230	50	145	1,3	19,5	38,9	60,2	58,9	66,4	160	270	555	1000
HRV30EC	315	F7	G4	1	230	50/60	170	1,3	19,3	43,5	64,8	64,7	72,3	160	270	555	1000
HRV50AC	515	M5+G2	G4	1	230	50	230	2,5	35	47,1	68,8	59	69,6	250	360	846	1391
HRV50EC	535	F7	G4	1	230	50/60	220	2,5	35,5	45,8	67,2	56,3	68,7	250	360	846	1391
HRV70AC	650	M5+G2	G4	1	230	50	270	2,5	40	42,9	64,5	59,1	67,3	250	360	846	1391
HRV70EC	785	F7	G4	1	230	50/60	430	2,5	40,7	53,6	75,2	63,7	74,7	250	360	846	1391

Airflow Ausgangs-Kennlinie

HRV14,15,30,50,70 EC+F7/AC+M5

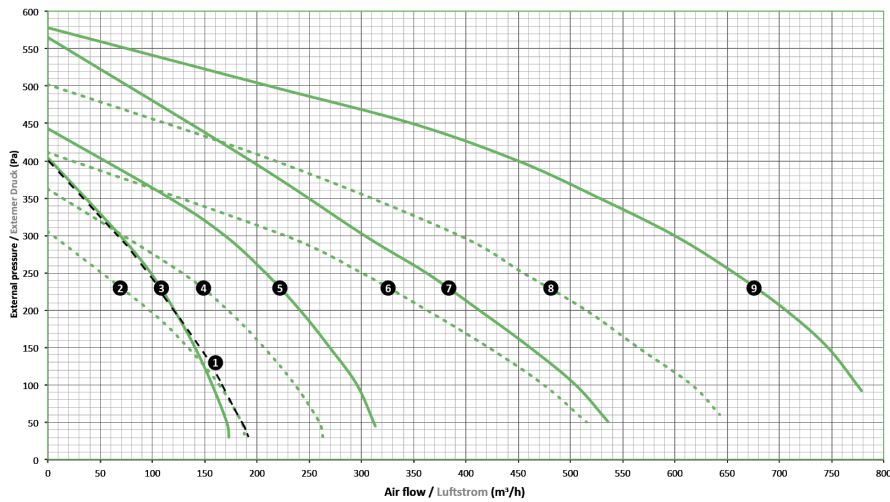

6. INSTALLATION

6.1 AUSWAHL DES MONTAGEORTS

! DER EINBAU DES WÄRMERÜCKGEWINNUNGSGERÄTS SOLLTE IMMER ZUSAMMEN MIT EINEM HVAC PLANER GEPLANT WERDEN.

TECHNISCHE INFORMATIONEN

Das Gerät muss in trockenen Räumen bei Temperaturen zwischen +5°C und +40°C betrieben werden.

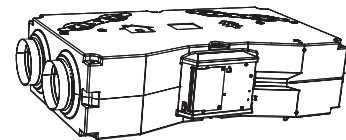
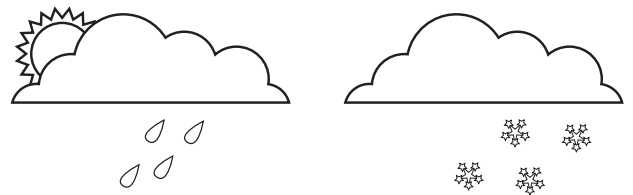
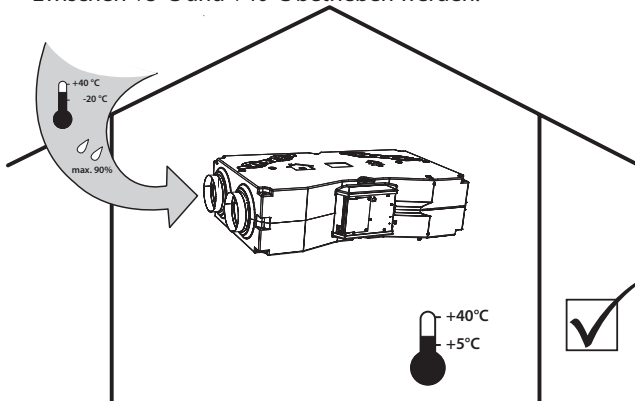

Die gefilterte Luft muss eine Temperatur zwischen -20°C und +40°C haben und die relative Luftfeuchtigkeit darf maximal 90% betragen.

6. INSTALLATION

Das Gerät ist nicht zum Filtern von Luft konzipiert, die entzündbare oder brennbare Stoffe, chemische Dämpfe, groben Staub, Ruß, Fett, Gifte, Keime usw. enthält.

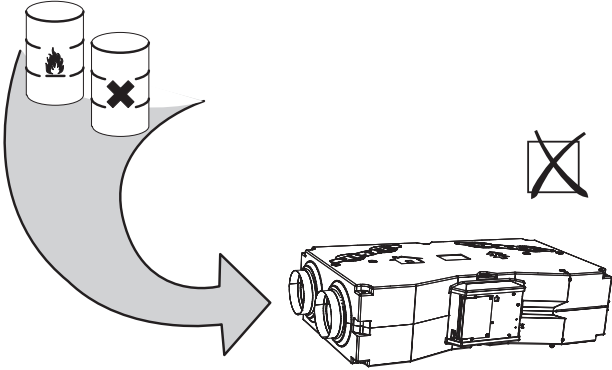

IP-Schutz des Geräts, das in den Rohrleitungen angebracht ist, ist IP 20 (Schutz vor Gegenständen, die größer als 12,5 mm sind, nicht vor Wasser geschützt!)

6.1-1 Aufbauabmessungen

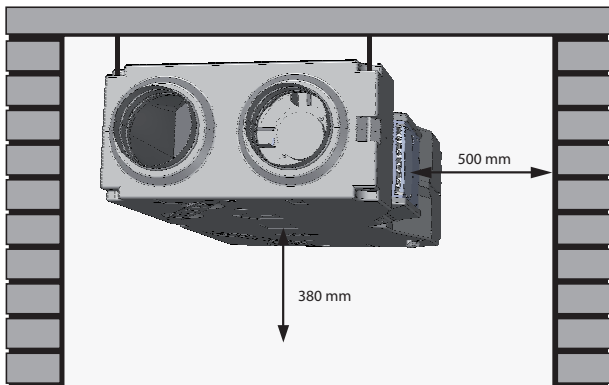

Diese Dimensionen werden für den Service-Zugang empfohlen.

TECHNISCHE INFORMATIONEN

• Alle Modelle der Belüftungsgeräte können in horizontaler Lage in folgenden Positionen installiert werden:

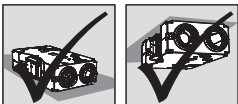

• Andere Positionierungen sind unzulässig.



- Das Gerät muss so montiert werden, dass die Richtung der Luftzirkulation durch das Gerät der Luftzirkulation im Verteilungssystem entspricht.
- Die Montage des Geräts muss ausreichend Platz für den Zugriff bei Wartungs- oder Servicearbeiten oder für die Demontage anbieten. Der Zugriff betrifft vor allem die Abdeckungen, die zu Inspektionszwecken geöffnet werden müssen.

6.1.-2 Erforderliche Abstände

ACHTUNG!

Nicht brennbare Materialien dürfen nicht die Saug- und Abluftöffnungen verhindern.

- Der Sicherheitsabstand brennbarer Materialien vom Eingangsstutzen des Geräts beträgt 500 mm.
- Der Sicherheitsabstand brennbarer Materialien in die übrigen Richtungen beträgt 100 mm.

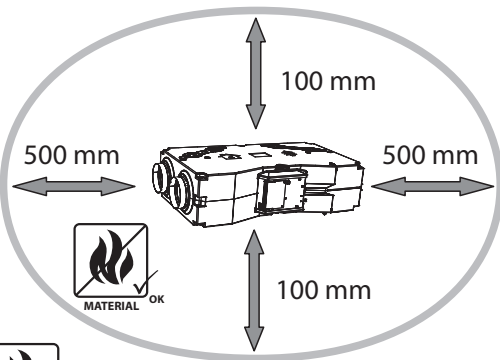

6.1.-3 Montage des Geräts

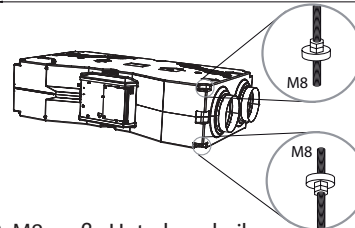
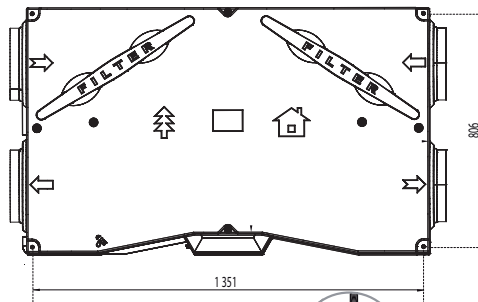
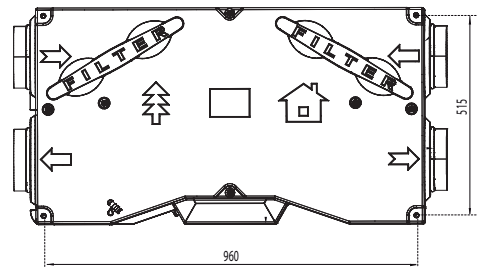

- 8xM8 große Unterlegscheiben

ACHTUNG!

- 4x M8 - Gewindestangen
- 16x M8 Nuss
- nicht im Lieferumfang enthalten

6. INSTALLATION

- Vermessen Sie den Montageort.
- Bohren Sie die Löcher in die Wand und hängen Sie das Gerät auf Gewindestangen an allen Ecken des Gerätes.

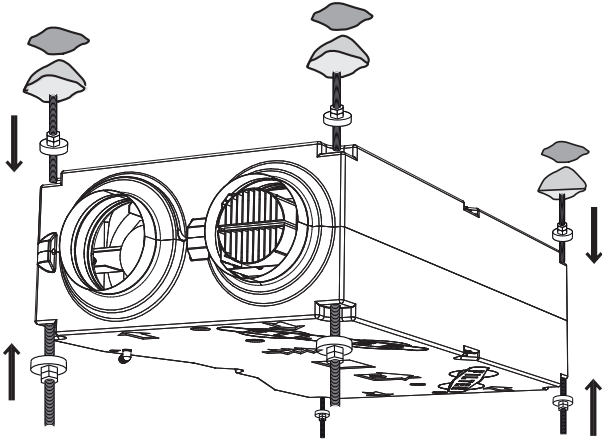

! ACHTUNG!

- Die fest montierten Halterungen müssen das Gewicht des Geräts halten können!
- Angesichts des Gewichts des Geräts muss geeignete Hebeausrüstung verwendet werden (Gabelstapler u.a.), oder zwei bzw. mehrere Personen müssen das Gerät hochheben, bis es sicher befestigt ist.



SIE BENÖTIGEN

- 4 Dübel, die für die Art und Größe der Schrauben geeignet sind (die Auswahl hängt auch vom Wandmaterial und dem Gewicht des Geräts ab).
- Elektrobohrer und Bohrer geeigneter Größe.

6.2 ANSCHLUSS DES KONDENSWASSERAUSLASSES



SIE BENÖTIGEN

- Ablassschlauch 1/2"
- Gewindestangen

h1=150mm
h2=80mm
Die übrigen Löcher werden mit Stöpseln zugedeckt.

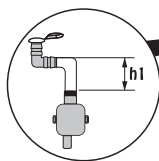

Verbinden Sie den Siphon mit dem Stutzen und dem Kondensatablauf, der in das Abwassersystem führt.



UNBEDINGT BEACHTEN!

- Kontrollieren Sie, ob das Gerät so geneigt ist, dass das Kondenswasser frei abfließen kann (empfohlene Neigung 5° - siehe Abbildung unten).
- Der Siphon muss ordnungsgemäß an das Wärmerückgewinnungsgerät angeschlossen und abgedichtet sein.



ACHTUNG!

- Wenn der Siphon nicht ordnungsgemäß angeschlossen sein wird, kann es zu einer Flutung und Beschädigung des Wärmerückgewinnungsgeräts kommen.

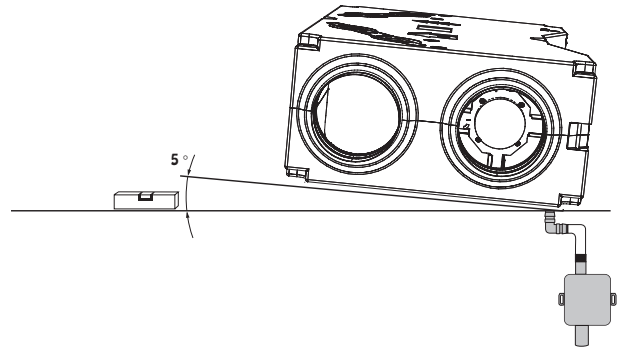

Der Siphon (SK-HL138) kann an der Wand oder unter Putz installiert werden.



UNBEDINGT BEACHTEN!

Überprüfen Sie vor dem ersten Einschalten des Belüftungsgeräts Folgendes:

- Dass das Gerät korrekt am Rahmen befestigt ist.
- Dass das Gerät korrekt verschlossen ist, dass alle Stützen an Rohren angeschlossen oder durch ein so Gitter geschützt sind, damit keine Verletzungsgefahr von rotierenden oder heißen Teilen besteht.
- Elektrische Anschlüsse müssen dem Schaltplan entsprechen.
- Dass alle elektrischen Komponenten korrekt angeschlossen sind.
- Ob der Kondensatablauf an das Abwassersystem angeschlossen ist.
- Dass die Installation allen Anweisungen dieses Handbuchs entspricht.
- Dass sich keine Werkzeuge oder andere Gegenstände im Inneren des Geräts befinden, die es beschädigen könnten.
- Ob das Gerät saubere Filter enthält.



ACHTUNG!

- Ein Eingriff und Veränderungen in der inneren Schaltung des Geräts sind untersagt, sie können zum Ausschluss der Garantie führen.
- Wir empfehlen, das durch unsere Gesellschaft gelieferte Zubehör zu verwenden. Im Fall von jeglichen Zweifeln bei der Verwendung vom Zubehör eines Drittanbieters kontaktieren Sie den Lieferanten.

6. INSTALLATION

6.3 ANSCHLUSS DER BELÜFTUNGSROHRE

6.3.-1 Flexible Anschlüsse

Schließen Sie die Rohre an Ansaugstutzen und Luftauslass-Stutzen mit flexiblen Verbindungen, die Vibrationübertragung verhindern und ein leichteres Entfernen des Geräts am Installationsort während der Wartung ermöglicht.

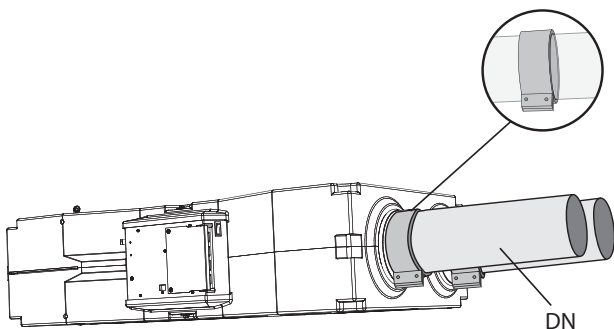

Typ	DN
HRV14EC	160
HRV15AC	160
HRV15EC	160
HRV30AC	160
HRV30EC	160
HRV50AC	250
HRV50EC	250
HRV70AC	250
HRV70EC	250



SIE BENÖTIGEN

- Mutternschlüssel
- 4 flexible Verbindungsstücke
- Kreuzschraubenzieher
- Dichtband, Dichtmittel



UNBEDINGT BEACHTEN!

- Die angeschlossene Rohre müssen denselben Durchmesser wie der Luftauslass-Stutzen und der Ansaugstutzen haben. Wenn Rohre mit geringerem Durchmesser verwendet werden, kann die Geräteleistung sinken, und in einigen Fällen kann sich auch die Lebensdauer der Lüfter verringern.
- Alle Verbindungsstücke zwischen Verteilungsrohren und dem Gerät müssen mit einem Dichtmittel oder mit Dichtband abgedichtet werden.
- Der Mindestabstand der gebogenen Luftrohre oder Anschlusselemente zum Stutzen am Gerät sollte 500 mm betragen.

6.3-2 Schutzgitter

Wenn nicht alle Stutzen an Rohre angeschlossen werden, ist es notwendig, dass ihre Öffnungen mit einem Schutzgitter versehen sind damit möglicher Kontakt mit rotierenden Teilen des Lüfters, Heizstäben, usw. vermieden wird.

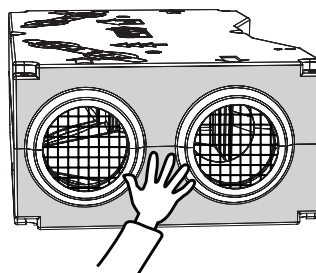
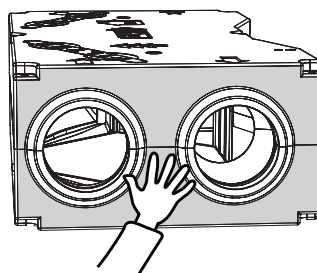

6. INSTALLATION

6.4. ELEKTROINSTALLATION UND ELEKTRISCHE ARMATUREN

ACHTUNG!

- Die Hauptstromversorgung muss immer ausgeschaltet werden, bevor Arbeiten an den Innenteilen des Wärmerückgewinnungsgeräts vorgenommen werden!
- Die Elektroinstallation des Geräts muss gemäß der technischen Dokumentation durch einen qualifizierten Elektriker erfolgen. Die eigentliche Montage kann durch einen im Elektrobereich geschulten Techniker erfolgen. Die Anweisungen des Handbuchs müssen ebenso befolgt werden wie die geltenden nationalen Vorschriften und Richtlinien.
- Die elektrischen Schaltpläne auf dem Produkt haben Vorrang vor den Schaltplänen in diesem Handbuch! Überprüfen Sie vor der Montage, ob die Kennzeichnungen auf den Klemmenblöcken den elektrischen Schaltplänen entsprechen. Wenden Sie sich im Zweifelsfall an Ihren Lieferanten, und schließen Sie das Wärmerückgewinnungsgerät keinesfalls an.
- Das Gerät muss mit isolierten, festen und temperaturbeständigen Kabeln an die Stromversorgung angeschlossen werden, dabei müssen die Durchmesser und maßgeblichen nationalen Vorschriften und Richtlinien berücksichtigt werden.
- Jegliche Arbeiten und Änderungen an den inneren Anschlüssen des Geräts sind untersagt und können zu einem Verlust der Garantieleistungen führen.
- Die korrekte Funktion des Geräts wird nur mit originalem Zubehör garantiert.

6.4-1 Netzkabel

Die Anschlussklemmtafel des Stromkabels befindet sich in der Reglungsbbox.

TECHNICAL INFORMATION

- Die elektrischen Daten sind auf dem Herstellerschild angegeben

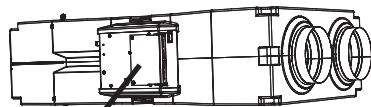

Produkttyp	
U = Stromversorgung	I = Strom
F = Frequenz	P = Leistung
N = Lüfterumdrehungen	M = Gewicht
Ph = Anzahl der Phasen	IP = elektrischer Schutzgrad
Av = Luftstrom	Ver = Version
Seriennummer	

Das Wärmerückgewinnungsgerät muss mit Hilfe des TN-S-Systems angeschlossen werden, d.h. dass der Neutraleiter immer angeschlossen werden muss. Wenn das Netzkabel nur 4 Adern hat (3 Phasen und 1 Erdnung), müssen diese zwischen der PE-Erdnungsklemme und der Nulleingangsklemme N im Gerät sein.

Alle elektrischen Stromkreise in das Wärmerückgewinnungsgerät müssen über einen Schutzschalter, der der Stromstärke und dem Typ entspricht, angeschlossen werden. Der Abstand zwischen den offenen Kontakten muss mehr als 3 mm betragen.

Das Wärmerückgewinnungsgerät muss so angeschlossen werden, dass es über ein einziges Element von der Stromversorgung getrennt werden kann. Tabelle der minimalen Dimensionierung der Netzkabel und Schutzschalter entsprechend dem Typ des Wärmerückgewinnungsgeräts.

Empfohlene Trennschalter

Leistungsschalter	
HRV14EC	10A, 1ph
HRV15AC	10A, 1ph
HRV15EC	10A, 1ph
HRV30AC	10A, 1ph
HRV30EC	10A, 1ph
HRV50AC	16A, 1ph
HRV50EC	16A, 1ph
HRV70AC	16A, 1ph
HRV70EC	16A, 1ph

6.4-2 Elektrische Anschlüsse

Verbinden Sie die elektrischen Geräteanschlüsse im Inneren der Reglungsbbox genau entsprechend dem elektrischen Schaltplan und den Kennzeichnungen auf den Anschlüssen.

UNBEDINGT BEACHTEN!

- Das Anschlussdiagramm klebt auf der Innenseite des abnehmbaren Deckels der Reglungsbbox.
- Jedes Element muss mit einem von uns gelieferten Kabel angeschlossen werden, oder mit einem Kabel, das den Spezifikationen für jedes Element entspricht.
- Um den Deckel der Reglungsbbox zu öffnen, benötigen Sie einen 2,5 mm Inbusschlüssel. Siehe Bild.

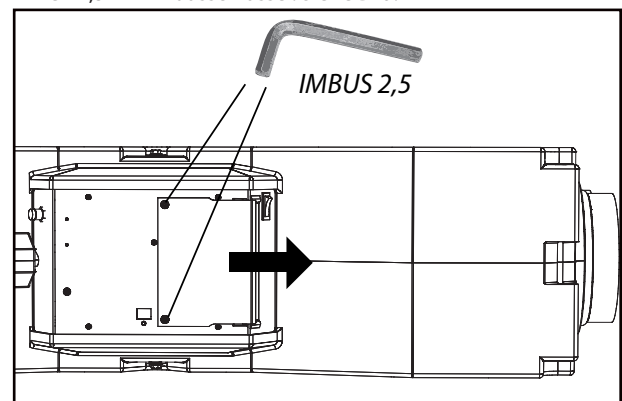

6. INSTALLATION

Elektrisches Schaltbild für die Stromversorgung und den Anschluss des Zubehörs.

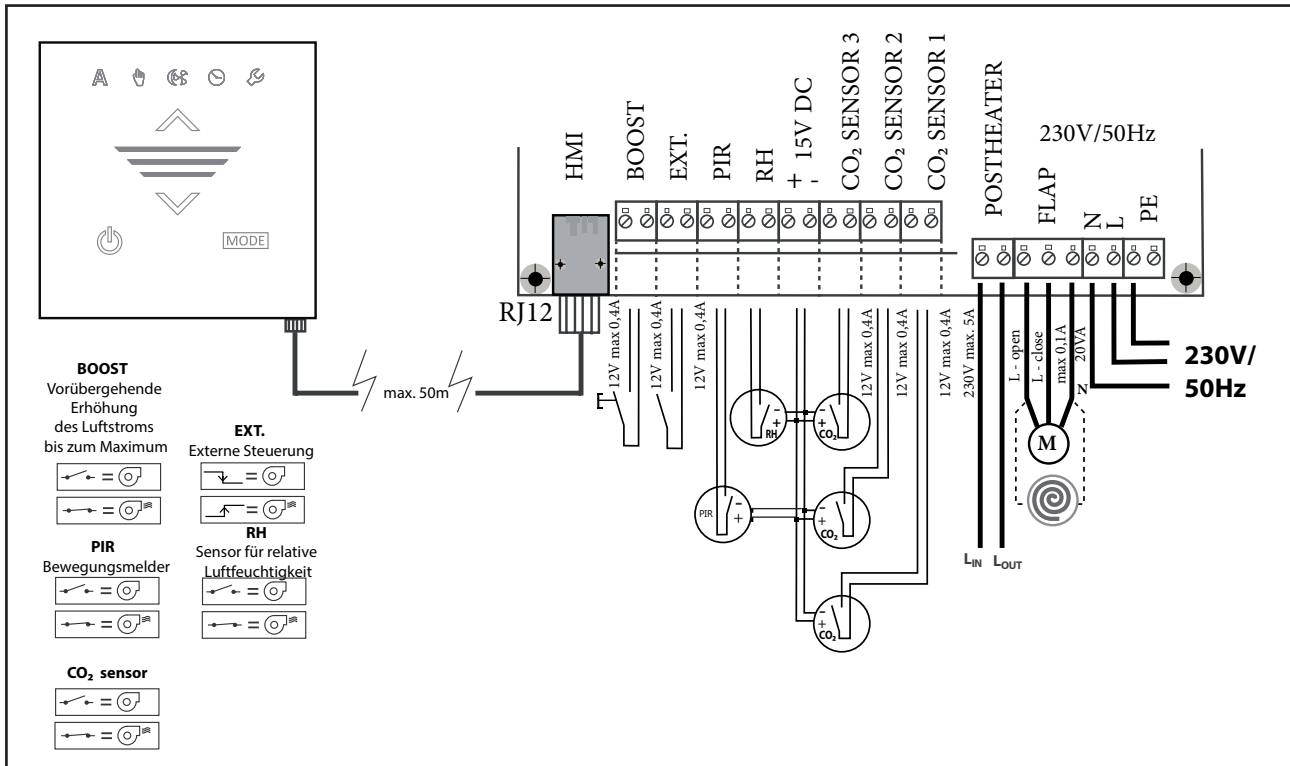

UNBEDINGT BEACHTEN!

- Vor dem Anschluss werden externe Sensoren benötigt, um einen Verbindungsdraht abzutrennen.
- Wenn kein Sensor angeschlossen ist, schließen Sie einen Verbindungsdraht an, wie es gezeigt ist.
- Das Gerät wird mit dieser Verbindung geliefert.
- Es können:
 - bis zu 3 CO₂-Sensoren angeschlossen werden.
 - 1 Bewegungsmelder (PIR)
 - Sensor für relative Luftfeuchtigkeit
- Alle angeschlossenen Sensoren müssen mit einem potentialfreien Arbeitskontakt (ON/OFF) ausgestattet sein.
- Siehe Bild unten.

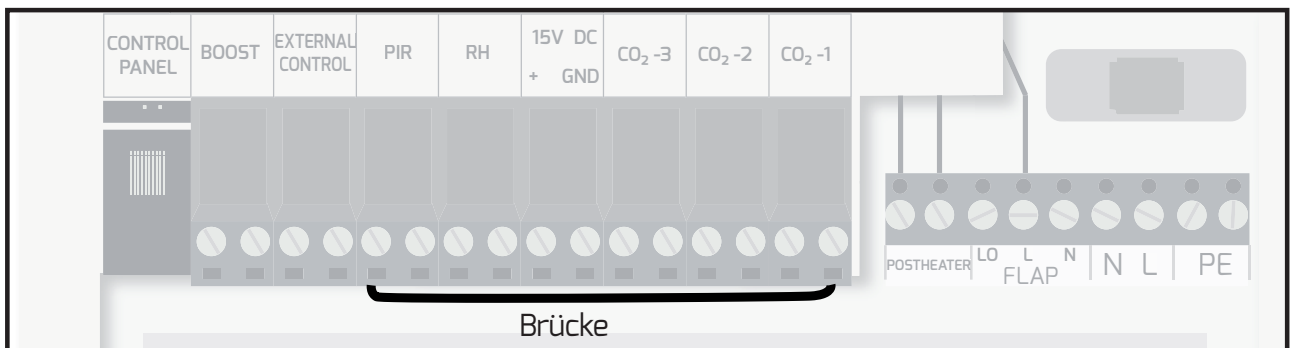

6. INSTALLATION

6.4- 3 Elektroinstallation und Elektroarmaturen

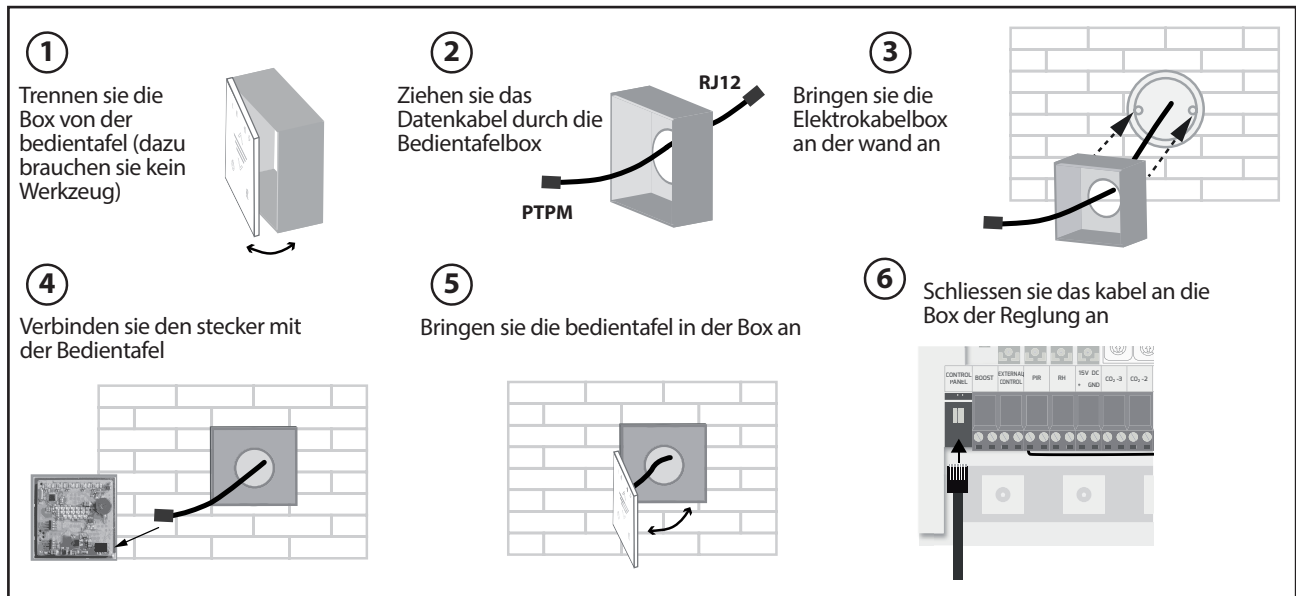

UNBEDINGT BEACHTEN!

- Das Kabel darf nicht zusammen mit den Stromkabeln verlegt werden, sondern es muss in ausreichendem Abstand von ihnen verlegt werden.
- Achten Sie auf den Anschluss, der einrastet, wenn er korrekt verbunden wurde.
- Wenn Sie das Kabel an der Wand o.ä. befestigen, darf die Isolierung nicht beeinträchtigt werden.
- Wenn Sie die Datenkabel nicht sofort nach der Montage der Fernbedienung und des Belüftungsgeräts anschließen, dichten Sie die Anschlüsse oder die Kabelenden mit Isolierband ab, damit sie vor mechanischen Beschädigungen und Kurzschlüssen geschützt sind.
- Der Kabelanschluss darf nicht in Kontakt mit Wasser oder anderen Flüssigkeiten kommen.

7. ANLASSEN UND EINSTELLUNGEN

7.1 ANLASSEN DES GERÄTS

Das Gerät wird in den Standby-Modus gebracht, indem der Hauptschalter in die Position „I“ (AN) gedreht wird. Nach dem Drehen des Hauptschalters auf AN wird ein 7-Segment-Display an der Reglungsbox aufleuchten. Siehe Bild.

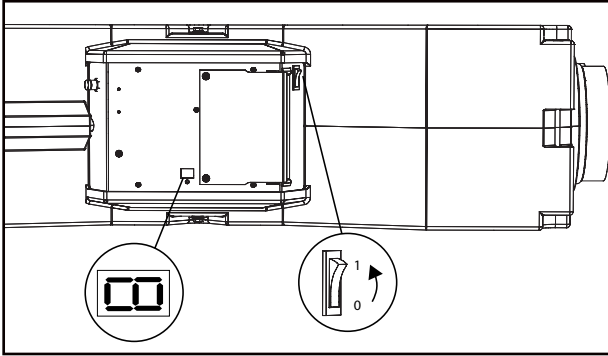

7.2 WIE WIRD DAS GERÄT GESTEUERT

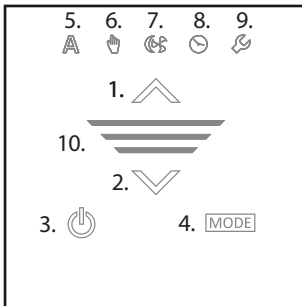

Nummer	Symbol	Taste/Anzeige	Beschreibung/Funktion
1	↑	Taste	Stärke der Belüftung erhöhen.
2	↓	Taste	Stärke der Belüftung vermindern.
3	⏻	Taste	Gerät an-/ausschalten. Um an-/auszuschalten, halten Sie diese Taste 3 Sekunden lang gedrückt.
4	MODE	Taste	Ändern des Belüftungsmodus: Automatisch, Manuell und Freikühlend.
5	A	Anzeige	Automatischer Modus. Das Gerät läuft mit eingestelltem Ausgang, der auf Signalen von externen CO ₂ - oder RH- oder PIR-Sensoren beruht.
6	Hand	Anzeige	Manueller Modus. Das Gerät läuft mit Ventilatorgeschwindigkeit, die manuell vom Benutzer eingestellt wird.
7	Fan	Anzeige	Freikühlender Modus. Wird benutzt, um mit einem Kühler mit Außenluft auf Raumtemperatur abzukühlen (meist in Sommernächten benutzt). Der Zufuhrflüster ist nur für die Zeit in Betrieb, die an der Reglungsbox eingestellt ist.
8	Clock	Anzeige	Anzeige des externen Steuerschalters (z.B. Timer), wenn das Gerät an- und ausgeschaltet wird. Die Funktion des externen Schalters ist dieselbe wie die des Netzschalters bei der notwendigen Wartung.
9	Gear	Anzeige	Genauere Angaben werden durch die 7-Segment-LED an der Reglungsbox angezeigt (Kapitel 8.1).
10	Horizontal bars	Anzeige	Anzeige der Luftstrommenge.

7.3 EINSTELLUNGEN UND WARTUNG



SIE BENÖTIGEN

Imbusschlüssel 2,5

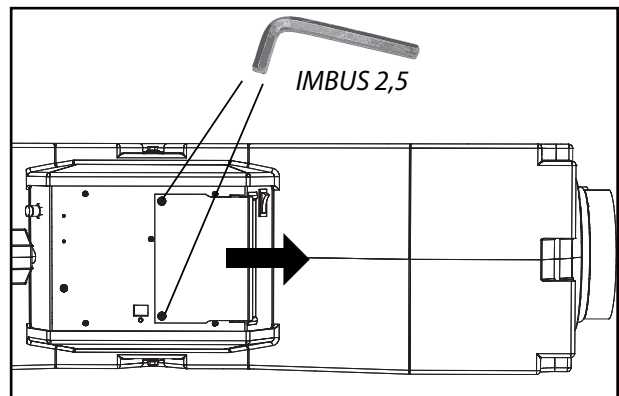

7. ANLASSEN UND EINSTELLUNGEN

Das Gerät erlaubt die Einstellung von verschiedenen Parameter, die das Verhalten des Geräts beeinflussen. Das kann an Potentiometern oder durch Anschluss eines Verbindungsdrahts eingestellt werden.

Potentiometereinstellungen:

EC version

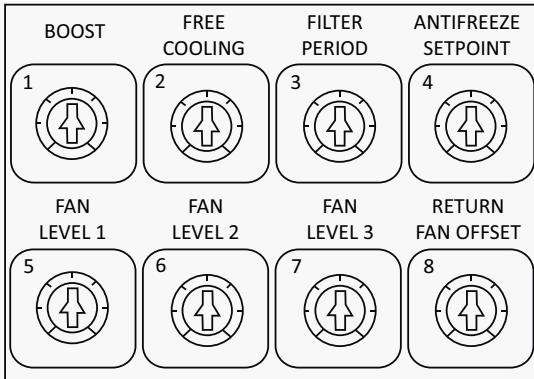

AC version

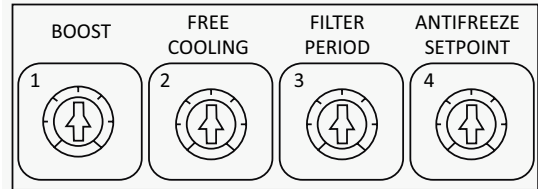

Potentiometer	Name	Grenzwert	Standard	Funktion
1	BOOST	0 - 60 min.	30 min.	Dauer der Einstellung der BOOST-Funktion (Erhöhung der Leistung). Während der BOOST-Funktion (Erhöhung der Leistung) wird das Gerät mit der maximalen Geschwindigkeit arbeiten. (Diese Funktion wird für ein schnelles Lüften eines Raums verwendet).
2	FREECOOLING	1 - 12 Stunden	6 Stunden	Dauer der Einstellung des FREECOOLING-Modus. Wird für das Senken der Temperatur im Raum mit Hilfe kühlerer Außenluft genutzt (wird am häufigsten während der Sommernächte genutzt).
3	FILTER PERIOD	6 - 18 monat	12	Einstellung der Anzeige des Intervalls der Reinigung der Filter.
4	ANTIFREEZE SETPOINT	4 - 10°C	7°C	Die Einstellung des Wertes des Frostschutzes des Wärmetauschers ermöglicht, eine Temperatur einzustellen, bei der der Frostschutz des Geräts aktiviert wird.
5*	FAN LEVEL1	30 - 60%	30%	* Einstellung der Leistung bei der 1. Geschwindigkeitsstufe der Ventilation.
6*	FAN LEVEL2	50 - 80%	65%	* Einstellung der Leistung bei der 2. Geschwindigkeitsstufe der Ventilation.
7*	FAN LEVEL3	70 - 100%	100%	* Einstellung der Leistung bei der 3. Geschwindigkeitsstufe der Ventilation.
8*	RETURN FAN OFFSET	-50% - 0%	0%	* Einstellung der ständigen Abweichung. Differenz bei der Leistung zwischen dem Zuluft- und dem Abluftventilator (Dies wird für die Prozenteinstellung der Luftdurchflüsse des Zuluft- und des Abluftventilators verwendet.)

* Funktion nur für EC-Version. Geräte mit AC-Ventilator haben feste Geschwindigkeit.

Lüften Funktion:

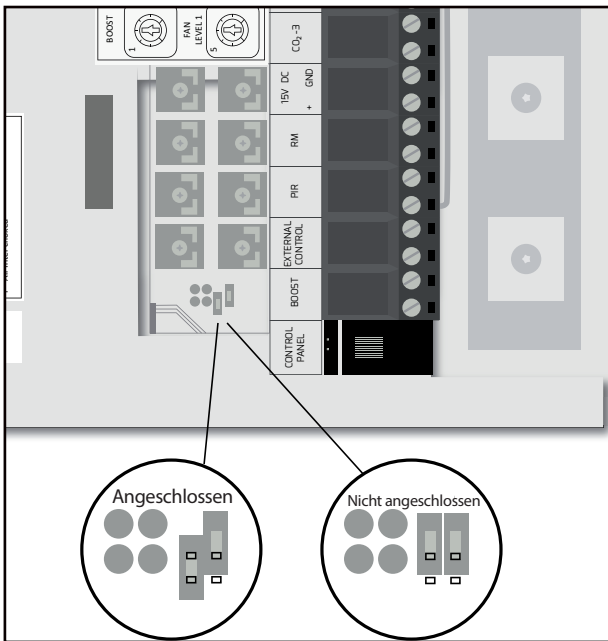

Wenn ein Verbindungsdraht angeschlossen ist, belüftet das Gerät im Standby-Modus jede Stunde 8 Minuten lang (diese Funktion ist sehr nützlich, wenn niemand Zuhause ist, Sie aber ein gesundes und schönes Klima in Ihren Räumen behalten möchten).

7.5 AUTOMATISCHE STEUERINHEIT MIT EXTERNEN SENSOREN

CO₂ Raumsensor

CI-ASCO2-GR - CO₂-Sensor, der im automatischen Modus zum An-/Ausschalten des Geräts entsprechend dem CO₂-Gehalt in der Luft benutzt wird. Grenzwert muss am Sensor eingestellt werden.

Sensor für relative Raumluftfeuchtigkeit

CI-ADS-RH-24 - RH-Sensor, der im automatischen Modus zum An-/Ausschalten des Geräts entsprechend der relativen Luftfeuchtigkeit benutzt wird. Grenzwert muss am Sensor eingestellt werden.

PIR sensor

CI-PS 1003 - Passiver Infrarot-Sensor, der im automatischen Modus als Bewegungsmelder zum An-/Ausschalten des Geräts entsprechend der Anwesenheit von Personen im Raum benutzt wird.

8.1 FILTERWECHSEL

Nachdem die eingestellte Zeit für die Filterüberprüfung verstrichen ist, wird der Buchstabe F auf dem mehrsegmentigen Display angezeigt, und am Regler leuchtet das Symbol 9 auf. Das bedeutet, dass die Filter überprüft, gereinigt und vielleicht gewechselt werden müssen.

Die Signalisierung der Filterüberprüfung kann mit der Reset-Taste, die sich in der Nähe des mehrsegmentigen Displays befindet, abgebrochen werden. Siehe Bild unten.

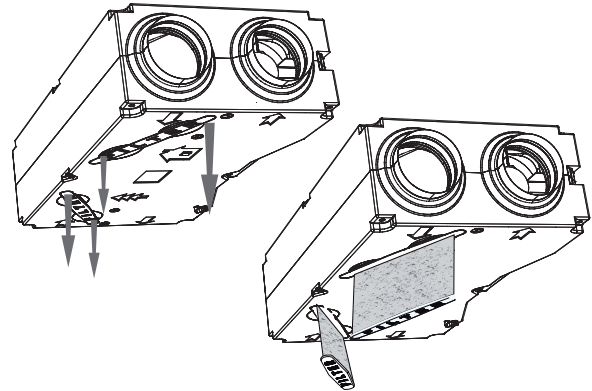

⚠ ACHTUNG!

Wenn die Filter nicht ordnungsgemäß gereinigt (ausgetauscht) werden, kann sich die Leistung des Geräts verringern, und der Ventilator kann beschädigt werden.

Die Signalisierung der Filterüberprüfung kann mit der Reset-Taste, die sich in der Nähe des mehrsegmentigen Displays befindet, abgebrochen werden. Siehe Bild unten.

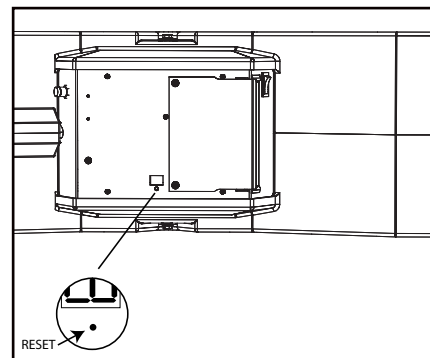

8. WARTUNG

8.2 REGELMÄSSIGE REINIGUNG DES BELÜFTUNGSGERÄTS

Wir empfehlen eine regelmäßige Überprüfung der Lüftungsanlage in Intervall, das nach den tatsächlichen Gegebenheiten angepasst werden muss. Wir empfehlen eine vollständige Reinigung des Geräts mindestens einmal pro Jahr. Wenn das Gerät über einen längeren Zeitraum nicht betrieben wird, empfehlen wir, es mindestens alle sechs Monate eine Stunde lang einzuschalten.



Der Betrieb des Geräts ohne Filter ist unzulässig! Sonst kann der Wärmeaustauscher beschädigt werden!!!

Für diese Wartung muss das Gerät vom Installationsort entfernt werden - es besteht Verletzungsgefahr.

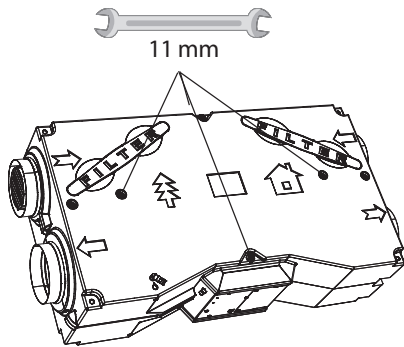

Auseinanderbau des Geräts nur in Ausnahmefällen!!!

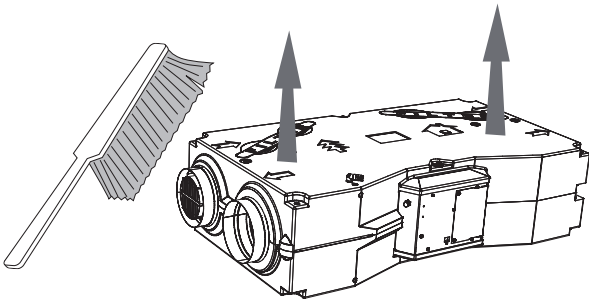

Reinigen Sie das Wärmerückgewinnungsgerät mit einem Staubsauger, einer kleinen Bürste, einem Tuch und Seifenwasser insbesondere Rekuperator. Reinigen Sie das Gerät nicht mithilfe von scharfen Gegenständen, aggressiven Chemikalien, Lösungsmitteln, Scheuermitteln, unter Druck stehendem Wasser, Druckluft oder Dampf.

8.2. FEHLERANZEIGE

Die Fehleranzeige erfolgt auf dem mehrsegmentigen Display, das sich auf der Reglungsbox befindet.

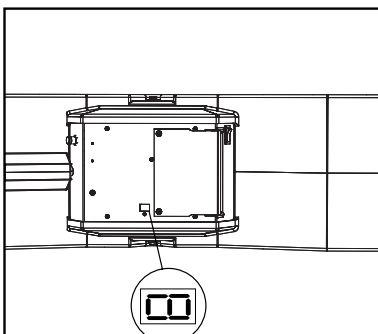

Anzeige auf der Reglungsbox	Am Regler-Service-LED	Anzeige	Bedeutung
0	Blinkende	Datenübertragungsfehler	Überprüfen Sie bitte eine Kabelverbindung zwischen Bedientafel und Gerät. Wenn der Datenaustausch verloren geht, geht das Gerät in den Standby-Modus.
1	Blinkende	Überhitzung Vorerhitzer	Wenn die Vorheiztemperatur den Grenzwert von 120 °C übersteigt, schaltet das Gerät die Vorheizung ab, schaltet beide Ventilatoren ab und geht in einen Zustand, in dem es nur durch An- und Ausschalten des Hauptschalters möglich ist, den Betrieb wieder herzustellen. Überprüfen Sie bitte, ob der Zufuhrventilator richtig arbeitet.
2	Blinkende	Ventilatorstörung	Ermitteln Sie den Grund für die Überhitzung des Ventilators: fehlerhafte Lager, Kurzschluss, erhöhter Stromverbrauch, kleine Ventilatorlast (Leerlauf),... Wenn Sie die Ursache der Überhitzung nicht finden und lösen, schalten Sie das Gerät nicht an. Überzeugen Sie sich davon, dass das Kabel zum Thermokontakt des Ventilators nicht unterbrochen ist oder der Ventilatormotor nicht überhitzt ist. Ermitteln Sie den möglichen Grund für die geschmolzene Sicherung und wechseln sie.
3	Blinkende	Fehler Sensor Vorerhitzung	Sensor ist abgetrennt oder beschädigt. Überprüfen Sie bitte den Anschluss des Sensors. Wenn der Anschluss in Ordnung ist.
4	Blinkende	Fehler Sensor Ansaugen	Sensor ist abgetrennt oder beschädigt. Das Gerät schaltet die Vorheizung ab, schaltet beide Ventilatoren ab und geht in einen Zustand, in dem es nur durch An- und Ausschalten des Hauptschalters möglich ist, den Betrieb wieder herzustellen. Überprüfen Sie bitte den Anschluss des Sensors. Wenn der Anschluss in Ordnung ist.
5	Blinkende	Fehler Sensor Abluft	Sensor ist abgetrennt oder beschädigt. Überprüfen Sie bitte den Anschluss des Sensors. Wenn der Anschluss in Ordnung ist.
6	Blinkende	Fehler Sensor Einlass	Sensor ist abgetrennt oder beschädigt. Überprüfen Sie bitte den Anschluss des Sensors. Wenn der Anschluss in Ordnung ist.
A	Aus	Frostschutz des Rekuperators	Informativ ohne Eingriff des Benutzers.
E	Aus	Frostschutz des Wasserwärmeaustauschers	Informativ ohne Eingriff des Benutzers.
F	Beleuchtung	Filterüberprüfung	Wechseln Sie die Filter und drücken eine Taste, um die Filter zurückzusetzen.
.	Aus	Normal	Im normalen Zustand wird die LED angezeigt.



UNBEDINGT BEACHTEN!

Wenn es ein Fehler oder nicht signalisierten, empfehlen wir Ihnen einen Service Firma zu kontaktieren.

9. ZUBEHÖR



Wenn die Gerätemontage abgeschlossen ist, lesen Sie sich die Anleitungen für den sicheren Betrieb des Wärmerückgewinnungsgeräts sorgfältig durch. Dieses Handbuch enthält auch Beispiele für mögliche Probleme und Empfehlungen für ihre Behebung. Bei allen Problemen oder Fragen können Sie sich jederzeit an unsere Vertriebsabteilung oder unsere Abteilung für technischen Support wenden.

Zubehör:

Accessories	HRV14	HRV15	HRV30	HRV50	HRV70
Regler	ND-CP-VK-OVL				
Sensor für relative Luftfeuchtigkeit	CI-ADS-RH-24				
CO ₂ - Raumsensor	CI-ASCO ₂ -GR				
PIR-Sensor	CI-PS 1003				
Timer mit einem Wochenprogramm	SH-TM-848				
Herunterfahren Klappe	KRTK-A-160			KRTK-A-250	
Servoantrieb mit Feder für Klappe	SERVO-TDF-08-230				
Ersatzfilter G4	HRV-30-FI-G4		HRV-30-FI-G4	HRV-70-FI-G4	HRV-70-FI-G4
Ersatzfilter F5	HRV-30-FI-M5		HRV-30-FI-M5	HRV-70-FI-M5	HRV-70-FI-M5
Ersatzfilter F7	HRV-30-FI-F7		HRV-30-FI-F7	HRV-70-FI-F7	HRV-70-FI-F7
Anschlusskabel 10m	KP-VK-10				
Anschlusskabel 20m	KP-VK-20				
Anschlusskabel 30m	KP-VK-30				
Siphon	SK-HL138				
Verbindungsstück	MK160			MK 250	

**Motor demontieren**

Halterung von der Anlage lösen - Vierkant-Bit Nr.2

Phillips



Motor von der Halterung lösen - Inbus-Bit Nr.2,5 disengaging the motor from the mount - hex key but No. 2.5 mm

**Leiterplatte**

Platte öffnen - Schlitzschraubenzieher

Platte von den Kunststoff-Abstandshaltern entfernen - Feinmechanikzange

Leiterplatte lösen - Phillipsschraube Nr.0

**Kunststoffteile**

ganzflächige Isolierung der Frontplatten – Teppichmesser

KONTAKT**Adresse**

2VV, s.r.o.,
Fáblůvka 568,
533 52 Pardubice,
Czech Republic

Internet

<http://www.2vv.cz/>

